

# DENUNCIA DI SINISTRO STRADALE

N° SINISTRO 232/AR/12		DATA SINISTRO 04/12/2012		ORA 20.25		MODALITA' APERTURA DENUNCIA AGENTE	
LINEA 14		LUOGO IN CUI E' ACCADUTO IL SINISTRO TARANTO - VIALE DUCA D'AOSTA				ANGOLO	
DIREZIONE PORTO MERCANTILE - LEPORANO				N° SOCIALE 578		TARGA AUTOBUS DW 518 TR	
MATR. AGENTE 433001		COGNOME DI GIOIA		NOME MARCO		Codice Fiscale DGIMRC52B25L049R	
COMUNE DI NASCITA TARANTO		DATA DI NASCITA 25/02/1952		DATA ASSUNZIONE 29/12/2008		COMUNE DI RESIDENZA TARANTO	
						C.A.P. 74100	
DOMICILIO VIA LAGO DI MONTICCHIO		TIPO PATENTE D		N° PATENTE TA 2127602M		RILASCIATA A TARANTO	
						DATA RILASCIO 18/07/84	
						SCADENZA PATENTE 16/02/2013	
COMPAGNIA ASSICURATRICE A.M.A.T. ALLIANZ SPA - DIV. ALLIANZ - RAS				COMPAGNIA ASSICURATRICE KASKO AGENTE			

## DATI RELATIVI AI TERZI COINVOLTI NEL SINISTRO - 1° VEICOLO

MARCA IVECO		MODELLO MAGIRUS		TARGA DK 225 YP		PROPRIETARIO LA MOLISANA TRASPORTI SRL		COMUNE DI RESIDENZA FIUMICINO (ROMA)	
VIA / PIAZZA VIA BORROMINI N.4				COMPAGNIA ASSICURATRICE ALLIANZ RAS Pol. 071393488					
CONDUCENTE (SE DIVERSO DA PROPRIETARIO) VIA / PIAZZA CASSULLO DOMENICO						COMUNE DI RESIDENZA CAMPOBASSO			
1° DANNEGGIATO				NATURA DEL DANNO					
2° DANNEGGIATO				NATURA DEL DANNO					

## DATI RELATIVI AI TERZI COINVOLTI NEL SINISTRO - 2° VEICOLO

MARCA		MODELLO		TARGA		PROPRIETARIO		RESIDENZA	
DOMICILIO		COMPAGNIA ASSICURATRICE		IMPORTO DANNI		LIQUIDATORE			
3° DANNEGGIATO				NATURA DEL DANNO					
4° DANNEGGIATO				NATURA DEL DANNO					

AUTORITA' INTERVENUTA POLIZIA URBANA

TESTIMONI  
UN VIAGGIATORE NON IDENTIFICATO, L'UNICO A BORDO DEL BUS AL MOMENTO DEL SINISTRO, CHE ANDAVA VIA SUBITO DOPO.

VALIDAZIONE DELLA DIREZIONE

## DESCRIZIONE DELL'INCIDENTE

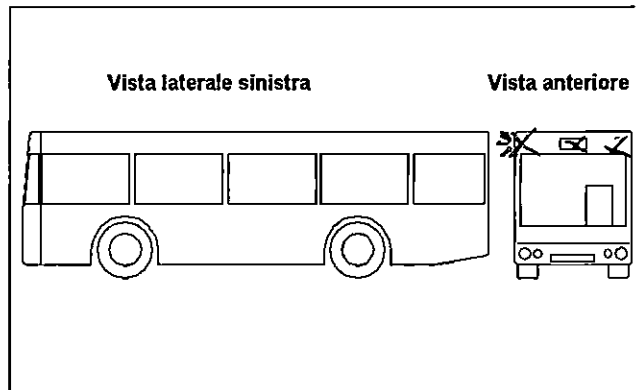
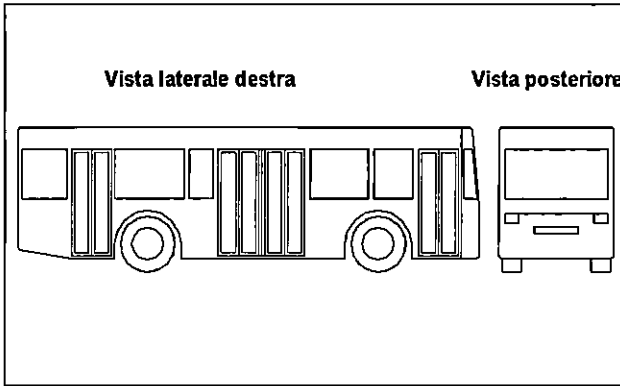

### DESCRIZIONE DEI DANNI RIPORTATI DALL'AUTOBUS

DANNI AL DESPLAY ANTERIORE INDICATORE DI PERCORSO.

### DESCRIZIONE DEI DANNI RIPORTATI DALLA CONTROPARTE

LIEVI DANNI ALLA PUNTA DI UNA PALA EOLICA

### DESCRIZIONE DELL'INCIDENTE

PARTITO DAL PORTO MERCANTILE ALLE ORE 20.20 CON IL BUS N.578 DI LINEA 14 (DIREZIONE SATURO) ARRIVATO SUL VIALE DUCA D'OSTA, ALL'ALTEZZA DELL'INCROCIO CON VIA MERCATO NUOVO, NOTAVO UN'AUTOTRENO ADIBITO AI TRASPORTI ECCEZIONALI CHE OCCUPAVA FERMO LA CARREGGIATA A ME UTILE PER PROSEGUIRE VERSO LA STAZIONE FERROVIARIA. TALE AUTOMEZZO AVEVA DI FATTO BLOCCATO LA CIRCOLAZIONE STRADALE. SU INDICAZIONE DEL PERSONALE ADDETTO AL TRASPORTO ECCEZIONALE CHE ACCOMPAGNAVA IL MEZZO SPECIALE, MI VENIVA DATO L'OK A PASSARE.

MENTRE PROSEGUIVO LA MARCIA, CONTESTUALMENTE IL CONDUCENTE DELL'AUTOTRENO FACEVA MANOVRA DI RETROMARCIA E CON IL SUO CARICO SPORGENTE (TRA L'ALTRO NON SEGNALATO ADEGUATAMENTE COME DA CODICE DELLA STRADA) URTAVA ROVINOSAMENTE CONTRO LA PARTE SUPERIORE DEL BUS 578 (DESPLAY ANTERIORE INDICATORE DI PERCORSO) CHE SUBIVA DANNI EVIDENTI.

IL CARICO DEL TRASPORTO ECCEZIONALE CONSISTEVA IN UNA PALA EOLICA DI GRANDE LUNGHEZZA.

SUBITO DOPO L'IMPATTO, FRETTOLOSAMENTE IL CONDUCENTE DELL'AUTOTRENO SI PORTAVA SUL CAVALCAVIA NEI PRESSI DELLA CROCE. DI CONSEGUENZA CHIAMAVO TEMPESTIVAMENTE I VIGILI URBANI DI TARANTO CHE GIUNGEVANO SUL POSTO PER CERTIFICARE E VERBALIZZARE QUANTO ACCADUTO OLTRE CHE A RILEVARE GLI ESTREMI DEL TRATTORE PER SEMIRIMORCHIO IVECO MAGIRUS RESPONSABILE DEL SINISTRO.

EFFETTUAVO TUTTE LE FOTO UTILI ALLA CIRCOSTANZA CHE METTO A DISPOSIZIONE DELLA SOCIETA' AMAT E DELLA COMPAGNIA ASSICURATRICE.

MI VENIVA SOSTITUITO IL BUS 578 CON IL BUS 589 PER RIPRENDERE QUANTO PREVISTO DAL TABELLINO DI MARCIA.

N.B. ALLEGO IL MODELLO DEI VIGILI URBANI ATTESTANTE LE GENERALITA' DEL CONDUCENTE E DEL PROPRIETARIO DEL

SINISTRI DENUNZIATI DA TERZI SENZA INDIVIDUAZIONE DELL'AGENTE RESPONSABILE

PROVVEDIMENTO PRESIDENTE

APERTURA SINISTRO

SI  NO

Il Capo Ufficio

LETTO, CONFERMATO E SOTTOSCRITTO

Il Conducente

TA, 05/12/2012

232/Arms

STA 210 N/E

*[Handwritten signature]*

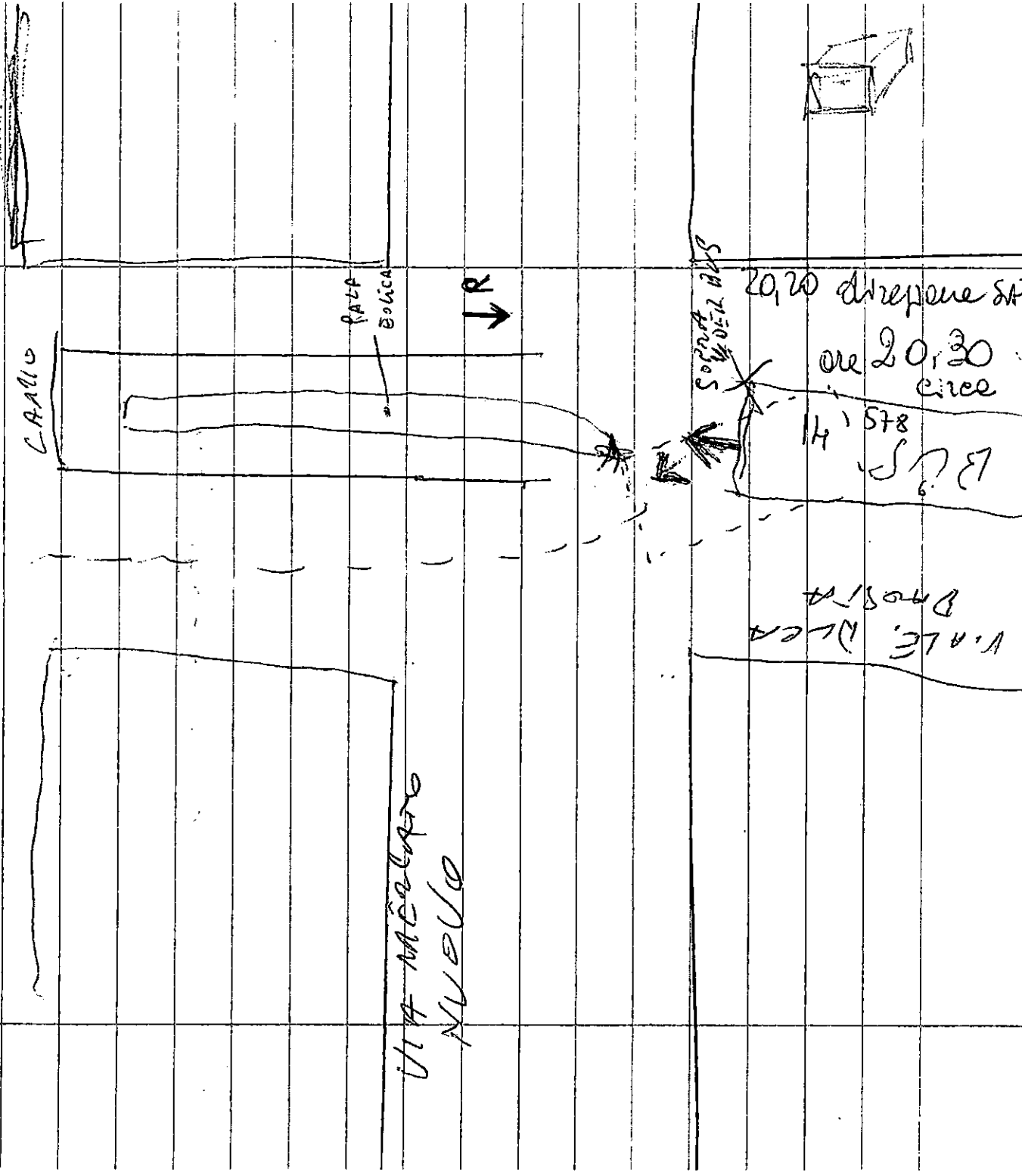
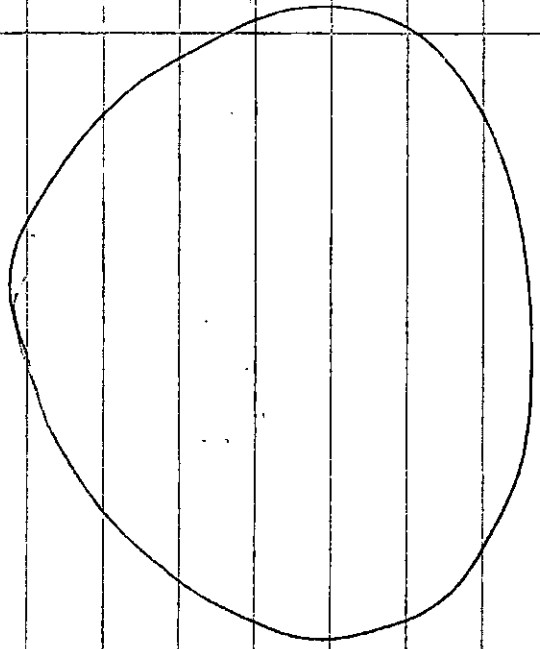

# COMUNE DI TARANTO

DIREZIONE POLIZIA MUNICIPALE

Reparto Infortunistica Stradale

Tel. 099.4581023

Taranto, li 04.12.2012 ore 20,25

Strada VIALE DUCA D'AOSTA

CONDUCENTE	PROPRIETARIO
Cognome <u>CASSULLO</u>	<u>LA MOLISANA</u>
Nome <u>DOMENICO</u>	<u>TRASPORTI SRL</u>
Nato a <u>S. ANGELO LIMOSANO (CB)</u>	<u>Res. Fiumicello</u>
il <u>22-02-1958</u>	<u>(Ratto)</u>
Residenza <u>CAMPUBASSO</u>	<u>Via Barletta 4</u>
Via <u>CONTRADA COLLO DELL'ORSO s/n</u>	
Veicolo <u>DK 225 YP</u>	Ass.ne <u>ALLIANCO RAS</u>
targato	polizza <u>071393488</u>
<u>TRATTORE PER SCRIVITTOREGGIO</u>	
<u>IVECO MAGIRUS</u>	<u>il vigile urbano</u>



# COMUNE DI TARANTO

DIREZIONE POLIZIA MUNICIPALE

Reparto Infortunistica Stradale

Tel. 099.4581023

Taranto, li 04.12.2012 ore 20,25

Strada VIALE DUCA D'AOSTA

## CONDUCENTE

Cognome CASSULLO

Nome DOMENICO

Nato a S. ANGELO LIMOSANO (CB)

il 22.02.1958

Residenza CAMPOBASSO

Via CONTRADA COLLO DELL'ORSO s/n

Veicolo DK 225 YP

targato

TRATTORE PER SOVRAINDICAZIONE  
IVCO MAGIRUS

## PROPRIETARIO

LA MOLISANA

TRASPORTI SRL

P.S. FUMICINO

(Roma)

Via Borromini 4

Ass.ne ALLIANCE RAS

polizza 071393488

il vigile urbano

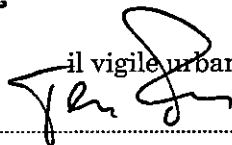

# DENUNCIA DI SINISTRO STRADALE

<b>N° SINISTRO</b> 232/AR/12		<b>DATA SINISTRO</b> 04/12/2012		<b>ORA</b> 20.25		<b>MODALITA' APERTURA</b> DENUNCIA AGENTE	
<b>LINEA</b> 14		<b>LUOGO IN CUI E' ACCADUTO IL SINISTRO</b> TARANTO - VIALE DUCA D'AOSTA				<b>ANGOLO</b>	
<b>DIREZIONE</b> PORTO MERCANTILE - LEPORANO				<b>N° SOCIALE</b> 578		<b>TARGA AUTOBUS</b> DW 518 TR	
<b>MATR. AGENTE</b> 433001		<b>COGNOME</b> DI GIOIA		<b>NOME</b> MARCO		<b>Codice Fiscale</b> DGIMRC52B25L049R	
<b>COMUNE DI NASCITA</b> TARANTO		<b>DATA DI NASCITA</b> 25/02/1952		<b>DATA ASSUNZIONE</b> 29/12/2008		<b>COMUNE DI RESIDENZA</b> TARANTO	
						<b>C.A.P.</b> 74100	
<b>DOMICILIO</b> VIA LAGO DI MONTICCHIO		<b>TIPO PATENTE</b> D		<b>N° PATENTE</b> TA 2127602M		<b>RILASCIATA A</b> TARANTO	
						<b>DATA RILASCIO</b> 18/07/84	
						<b>SCADENZA PATENTE</b> 16/02/2013	
<b>COMPAGNIA ASSICURATRICE A.M.A.T.</b> ALLIANZ SPA - DIV. ALLIANZ - RAS				<b>COMPAGNIA ASSICURATRICE KASKO AGENTE</b>			

## DATI RELATIVI AI TERZI COINVOLTI NEL SINISTRO - 1° VEICOLO

<b>MARCA</b> IVECO		<b>MODELLO</b> MAGIRUS		<b>TARGA</b> DK 225 YP		<b>PROPRIETARIO</b> LA MOLISANA TRASPORTI SRL		<b>COMUNE DI RESIDENZA</b> FIUMICINO (ROMA)	
<b>VIA / PIAZZA</b> VIA BORROMINI N.4				<b>COMPAGNIA ASSICURATRICE</b> ALLIANZ RAS Pol. 071393488					
<b>CONDUCENTE (SE DIVERSO DA PROPRIETARIO) VIA / PIAZZA</b> CASSULLO DOMENICO						<b>COMUNE DI RESIDENZA</b> CONTRADA COLLE DELL'ORSO S/N			
						<b>CAMPOBASSO</b>			
<b>1° DANNEGGIATO</b>				<b>NATURA DEL DANNO</b>					
<b>2° DANNEGGIATO</b>				<b>NATURA DEL DANNO</b>					

## DATI RELATIVI AI TERZI COINVOLTI NEL SINISTRO - 2° VEICOLO

<b>MARCA</b>		<b>MODELLO</b>		<b>TARGA</b>		<b>PROPRIETARIO</b>		<b>RESIDENZA</b>	
<b>DOMICILIO</b>		<b>COMPAGNIA ASSICURATRICE</b>				<b>IMPORTO DANNI</b>		<b>LIQUIDATORE</b>	
<b>3° DANNEGGIATO</b>				<b>NATURA DEL DANNO</b>					
<b>4° DANNEGGIATO</b>				<b>NATURA DEL DANNO</b>					

**AUTORITA' INTERVENUTA** POLIZIA URBANA

**TESTIMONI**  
UN VIAGGIATORE NON IDENTIFICATO, L'UNICO A BORDO DEL BUS AL MOMENTO DEL SINISTRO, CHE ANDAVA VIA SUBITO DOPO.

VALIDAZIONE DELLA DIREZIONE

### DESCRIZIONE DELL'INCIDENTE

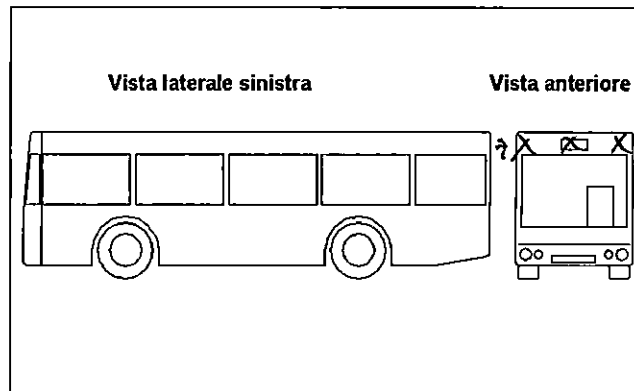
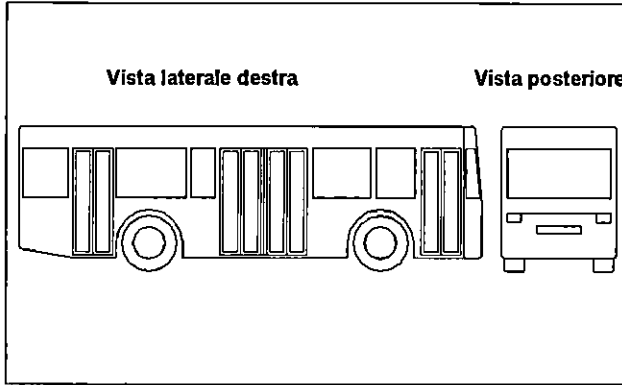

**DESCRIZIONE DEI DANNI RIPORTATI DALL'AUTOBUS**

DANNI AL DESPLAY ANTERIORE INDICATORE DI PERCORSO.

**DESCRIZIONE DEI DANNI RIPORTATI DALLA CONTROPARTE**

LIEVI DANNI ALLA PUNTA DI UNA PALA EOLICA

**DESCRIZIONE DELL'INCIDENTE**

PARTITO DAL PORTO MERCANTILE ALLE ORE 20.20 CON IL BUS N.578 DI LINEA 14 (DIREZIONE SATURO) ARRIVATO SUL VIALE DUCA D'OSTA, ALL'ALTEZZA DELL'INCROCIO CON VIA MERCATO NUOVO, NOTAVO UN'AUTOTRENO ADIBITO AI TRASPORTI ECCEZIONALI CHE OCCUPAVA FERMO LA CARREGGIATA A ME UTILE PER PROSEGUIRE VERSO LA STAZIONE FERROVIARIA. TALE AUTOMEZZO AVEVA DI FATTO BLOCCATO LA CIRCOLAZIONE STRADALE. SU INDICAZIONE DEL PERSONALE ADDETTO AL TRASPORTO ECCEZIONALE CHE ACCOMPAGNAVA IL MEZZO SPECIALE, MI VENIVA DATO L'OK A PASSARE. MENTRE PROSEGUIVO LA MARCIA, CONTESTUALMENTE IL CONDUCENTE DELL'AUTOTRENO FACEVA MANOVRA DI RETROMARCIA E CON IL SUO CARICO SPORGENTE (TRA L'ALTRO NON SEGNALATO ADEGUATAMENTE COME DA CODICE DELLA STRADA) URTAVA ROVINOSAMENTE CONTRO LA PARTE SUPERIORE DEL BUS 578 (DESPLAY ANTERIORE INDICATORE DI PERCORSO) CHE SUBIVA DANNI EVIDENTI. IL CARICO DEL TRASPORTO ECCEZIONALE CONSISTEVA IN UNA PALA EOLICA DI GRANDE LUNGHEZZA. SUBITO DOPO L'IMPATTO, FRETTOLOSAMENTE IL CONDUCENTE DELL'AUTOTRENO SI PORTAVA SUL CAVALCAVIA NEI PRESSI DELLA CROCE. DI CONSEGUENZA CHIAMAVO TEMPESTIVAMENTE I VIGILI URBANI DI TARANTO CHE GIUNGEVANO SUL POSTO PER CERTIFICARE E VERBALIZZARE QUANTO ACCADUTO OLTRE CHE A RILEVARE GLI ESTREMI DEL TRATTORE PER SEMIRIMORCHIO IVECO MAGIRUS RESPONSABILE DEL SINISTRO. EFFETTUAVO TUTTE LE FOTO UTILI ALLA CIRCOSTANZA CHE METTO A DISPOSIZIONE DELLA SOCIETA' AMAT E DELLA COMPAGNIA ASSICURATRICE. MI VENIVA SOSTITUITO IL BUS 578 CON IL BUS 589 PER RIPRENDERE QUANTO PREVISTO DAL TABELLINO DI MARCIA. N.B. ALLEGO IL MODELLO DEI VIGILI URBANI ATTESTANTE LE GENERALITA' DEL CONDUCENTE E DEL PROPRIETARIO DEL SINISTRI DENUNZIATI DA TERZI SENZA INDIVIDUAZIONE DELL'AGENTE RESPONSABILE 116880.

PROVVEDIMENTO PRESIDENTE

APERTURA SINISTRO

SI    NO

Il Capo Ufficio

LETTO, CONFERMATO E SOTTOSCRITTO

Il Conducente

TA, 05/10/2012

CEDOLA DI VIAGGIO DEL BUS N° 578 DATA 04/12/12

RISERVATO OPERATORE DI ESERCIZIO					RISERVATO AI CONTROLLI			
Linea N°	Orario di partenza		Orario di arrivo		OPERATORE: COGNOME E NOME (STAMPATELLO)	Orario	Località	Firma Verificatore (PER ESTESO)
	CAPOLINEA LOCALITÀ	ORE	CAPOLINEA LOCALITÀ	ORE				
	DEP.	5.30	P.M	5.55	<i>Colucci F. SCO</i>			
14	P.M	6.00	LEP.	7.15	" "			
"	LEP.	7.28	P.M	8.40	" "			
"	P.M	8.52	LEP.	10.16	" "			
"	LEP.	10.21	P.M	11.35	" "			
CAMBIO	P.M	11.46			<i>Colucci F. SCO</i>			
14	PM	11.44	LEP	13.05	MONTELEONE			
14	LEP.	13.13	PM	14.20				
14	PM	14.36	LEP	16.00				
14	LEP	16.05	PM		<i>[Signature]</i>			
14	PM	17.28	LEP	18.48	DI GIOIA			
14	LEP	18.52	PM	20.12	DI GIOIA			
14	PM	9.06	LEP		DI GIOIA			
14	LEP	21.48	PM					
3	P.M D.LABO	23.05	PM					
							<i>ov. 22.00</i>	

**LISTA DI CONTROLLO (CHECK-LIST)**

(Da compilarsi a cura dell'Operatore di Esercizio all'inizio ed alla fine di ogni turno)

**1**

**TURNO DI SERVIZIO n°** 41

DALLE ORE 5.16

ALLE ORE 11.46

LINEA 14

FIRMA OPERATORE DI ESERCIZIO  
Colucci Francesco

**2**

**TURNO DI SERVIZIO n°** 245

DALLE ORE 11.34

ALLE ORE 17.34

LINEA 14

FIRMA OPERATORE DI ESERCIZIO  
[Signature]

**3**

**TURNO DI SERVIZIO n°** 245

DALLE ORE 17.18

ALLE ORE 23.56

LINEA 14

FIRMA OPERATORE DI ESERCIZIO  
[Signature]

CONTROLLI (Barrare la voce che ricorre)	Inizio Turno	Fine Turno
Indicatori di linea	NE	NE
Indicatori di direzione	NE	NE
Impianto Illuminazione	NE	NE
Luci Interne	NE	NE
Strumentazione di bordo	NE	NE
Obliteratrici	NE	NE
Martelletto rompivetro di sicurezza	M	M
Sigilli maniglia uscita di sicurezza	M	M
Regolamento viaggiatori interno bus	M	M
Estintore	M	M
Pulizia del bus	INS	INS
Cintura di sicurezza (portatori di Handicap)	NE	NE

CONTROLLI (Barrare la voce che ricorre)	Inizio Turno	Fine Turno
Indicatori di linea	NE	NE
Indicatori di direzione	NE	NE
Impianto Illuminazione	NE	NE
Luci Interne	NE	NE
Strumentazione di bordo	NE	NE
Obliteratrici	NE	NE
Martelletto rompivetro di sicurezza	M	M
Sigilli maniglia uscita di sicurezza	M	M
Regolamento viaggiatori interno bus	M	M
Estintore	M	M
Pulizia del bus	INS	INS
Cintura di sicurezza (portatori di Handicap)	NE	NE

CONTROLLI (Barrare la voce che ricorre)	Inizio Turno	Fine Turno
Indicatori di linea	NE	NE
Indicatori di direzione	NE	NE
Impianto Illuminazione	NE	NE
Luci Interne	NE	NE
Strumentazione di bordo	NE	NE
Obliteratrici	NE	NE
Martelletto rompivetro di sicurezza	M	M
Sigilli maniglia uscita di sicurezza	M	M
Regolamento viaggiatori interno bus	M	M
Estintore	M	M
Pulizia del bus	INS	INS
Cintura di sicurezza (portatori di Handicap)	NE	NE

**NE = Non Efficiente**      **M = Mancante**      **INS = Insufficiente**

Irregolarità riscontrate durante il servizio (incidenti - guasti - etc.), già comunicata all'Area Tecnica con bolla di lavoro n° 75396 del 6-12-2012:

INCIDENTI: ore 2024 1 PARTENZA PM ore 2020  
CON TRASPORTI ECCEZ. PARCOLORE VIA AREA ARSIZIA  
DI GIOIA

al rientro - visto: L'ADDETTO MOVIMENTO E TRAFFICO [Signature] ore 1

Taranto, li 05/12/2012

Egr. Sig.

DI GIOIA MARCO  
VIA LAGO DI MONTICCHIO EDF. N  
74100 TARANTO

**Oggetto: Sinistro n° 232/AR/12 del 04/12/2012**

Il giorno 04/12/2012, il bus n° 578 da Lei condotto, impegnato sulla linea 14, è stato coinvolto in un incidente stradale ed ha riportato danni per un ammontare non ancora quantificato.

Qualora a conclusione dell'istruttoria dovesse essere accertata la Sua responsabilità, questa Azienda procederà, oltre all'adozione del provvedimento disciplinare a Suo carico, anche al recupero del danno cagionato al mezzo, in applicazione dell'art. 38 del Regolamento allegato al R.D. n° 148/1931 e della Legge regionale n° 18 del 31/10/2002 e successive modificazioni ed integrazioni

Sarà cura di questa Azienda comunicarle, all'esito della relativa perizia, l'entità dell'eventuale danno da risarcire.

Nel caso Lei avesse provveduto a contrarre polizza assicurativa per la copertura dei danni in questione, è necessario che il contenuto della presente sia portato a conoscenza della Compagnia assicuratrice.

Distinti saluti

LA DIREZIONE

RACCOMANDATA A MANO

per ricevuta - Taranto, li 05/12/2012

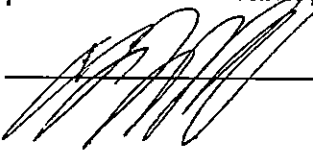



04/12/2012 08:41 PM

14

578

04/12/2012 08:50 PM





04/12/2012 08:41 PM



04/12/2012 08:53 PM



04/12/2012 08:53 PM



ATTENTION



04/12/2012 08:52 PM



14

578

04/12/2012 08:50 PM

Prot. n°: 21653 /UAG

Taranto, 11 DIC. 2012

Egr. Avvocato Claudio Petrone  
Via Giovinazzi,91  
74123 TARANTO

Oggetto: Conferimento incarico

Con la presente, ai sensi dell'art.24 dello Statuto Societario dell'AMAT S.p.A. Le conferisco l'incarico di curare gli interessi della Società l'AMAT S.p.A. nel sinistro n° 232/A/10 del 04/12/2012.

Resta inteso che ai fini delle competenze professionali, le sue competenze saranno definite in relazione ai minimi tariffari con riduzione del 20%.

A disposizione per ogni ulteriore informazione e chiarimento sui termini della questione, Le porgo distinti saluti.

IL PRESIDENTE  
(dott. Francesco Walter Poggi)

Per accettazione dell'incarico e delle condizioni ivi dedotte \_\_\_\_\_

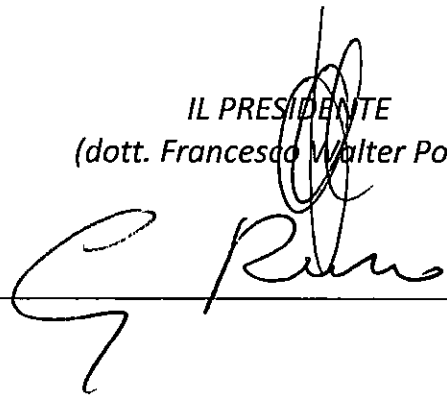

232/Amat

**Oggetto:** richiesta documentazione sinistro del 04/12/12  
**Mittente:** Tiziana Cieri <t.cieri@molisanatrasporti.it>  
**Data:** 07/12/2012 17.18  
**A:** amat <amat@amat.ta.it>

Buonasera

In riferimento all' oggetto, si richiedono dati assicurazione del vs veicolo( targato DW518TR, autista sig. Di Gioia Marco)

che ha causato il sinistro,arrecando danni sia al ns semirimorchio (targato AC75870) che alla pala trasportata.

Grazie in anticipo per la collaborazione

Cordiali saluti - Best regards  
Tiziana Cieri

t.cieri@molisanatrasporti.it  
tel. +39 (0)874.785033-34  
fax. +39 (0)874.785022



Tutti gli interventi di sistema, messaggi, rapporti, da inviare o ricevere, si svolgono automaticamente in base alle impostazioni di default. Per modificare le impostazioni di sistema, si deve accedere al menu "Impostazioni" e, successivamente, impostare le varie opzioni. Per modificare le impostazioni di sistema, si deve accedere al menu "Impostazioni" e, successivamente, impostare le varie opzioni.

Prot. N° 23686  
10 DIC. 2012

Del		
P	PRESIDENTE	<input type="checkbox"/>
DG	DIRETTORE GENERALE	<input type="checkbox"/>
DA	DIRETTORE AMMINISTRATIVO	<input type="checkbox"/>
DT	DIRETTORE TECNICO	<input type="checkbox"/>
UE	ESERCIZIO MOVIMENTO	<input type="checkbox"/>
UAG	AFFARI GEN. P.R./SINISTRI	<input checked="" type="checkbox"/>
UA	ACQUISTI/CONTRATTI	<input type="checkbox"/>
UC	CONTABILITA'/BILANCIO	<input type="checkbox"/>
UI	INFORMATICA	<input type="checkbox"/>
UP	PERSONALE/RETRIBUZIONI	<input type="checkbox"/>
UT	TECNICO	<input type="checkbox"/>
U/PT	PRODOTTI TRAFFICO	<input type="checkbox"/>
U/RG	RAGIONERIA/ECONOMATO	<input type="checkbox"/>
STQ	STAFF QUALITA'	<input type="checkbox"/>
		<input type="checkbox"/>

9







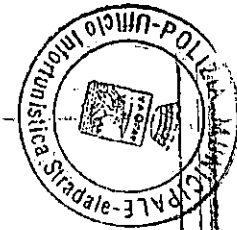

## CONDIZIONI DELLA STRADA ED AMBIENTALI

orario presunto

2025

Via [a] Duce D'AOSTA

intersezione [b] VIA MOREATO NUOVO

**Strada [a]:**  rettilineo  curva  pendenza  
 unica carreggiata  a senso unico di marcia  
 a doppio senso di marcia  
 a due carreggiate separate  
 a più carreggiate separate  
pavimentazione:  asfalto/bitume  sterrato  altro .....

**Strada [b]:**  rettilineo  curva  pendenza  
 unica carreggiata  a senso unico di marcia  
 a doppio senso di marcia  
 a due carreggiate separate  
 a più carreggiate separate  
pavimentazione:  asfalto/bitume  sterrato  altro .....

### Fondo stradale

asciutto  bagnato  sdruciolevole (motivo): .....

### Tempo

sereno  nuvoloso  pioggia  neve  vento forte

### Condizioni di luminosità

Diurna, luce normale  Notturna, illuminazione inesistente  
 Diurna, luce abbagliante  Notturna, illuminazione insufficiente  
 Notturna, illuminazione discreta  
 Notturna, illuminazione buona

Problemi di visibilità / note: .....



AUTOBUS N° 548

VEICOLO **A** Tipo  marca **BREDA HEVARI BUS**  
modello **M220** targa **DW518TR** Stato   
telaio  cilindrata  tara in q.   
colore  potenza max Kw  tipo freno   
immatricolazione **95** ultima revisione **14/1/12** esito **R**

annotazioni: .....

Assicurazione **ALLIANZ RAS**

pol. nr. **59497052/101** dal **31/3/12** al **31/3/13**

proprietario **AMAT SPA**

nato a  il

residente **TARANIS**

via **C. BATTISTI** nr.

conducente **DI GIOIA MARCO**

nato a **TANAUO** il **25-02-1952**

residente **TANAUO**

via **LAGO DI VONTICCHIO** nr.

titolare di **PATENTE** cat. **D** nr. **TA 2127502M**

rilasciato/a da **PREFETTO** di **TANAUO**

in data **16-7-1984** valida al **16-2-2013** con le seguenti prescrizioni:

C.A.P. tipo  nr.  UPMCTC  il

trasportati: **persone di cui si discomode l'utente**  
Autò. in **VEICOLI** quanto all'ente  
notati: **af omnesmentis**

retrovisore esterno ..... dispos. acustici .....

indicatori direzionali ..... luci arresto .....

pneumatici ..... imp. illuminaz. ....





COMUNE  
di  
TARANTO

DIREZIONE POLIZIA MUNICIPALE  
Ufficio Infortunistica Stradale  
Piazzale Bestat n.9/A



**DINAMICA DEL SINISTRO N. 0932 DEL 04/12/2012**

Il sinistro stradale di cui trattasi, si verificava sulla Via Duca D'Aosta all'altezza dell'intersezione con Via C. Colombo, in Taranto. La Via Duca D'Aosta, nel tratto interessato al sinistro stradale, è strada ad unica carreggiata, a senso unico di marcia, il cui flusso veicolare si sviluppa da Sud verso Nord (direzione Rione Tamburi e Stazione Ferroviaria). Detta Via Duca D'Aosta è marginata ambo i lati da marciapiedi rialzati e all'altezza dell'intersezione a destra con Via Mercato Nuovo e a sinistra con Via C. Colombo, presenta segnaletica stradale orizzontale di isola di canalizzazione e attraversamenti pedonali in entrambi i versanti, Est ed Ovest. La Via C. Colombo, è anch'essa strada ad unica carreggiata, a senso unico di circolazione, il cui flusso veicolare si sviluppa da Est verso Ovest (direzione Porto Mercantile e Cavalcavia). La predetta Via C. Colombo è marginata ambo i lati da marciapiedi rialzati. L'illuminazione pubblica presente sul teatro del sinistro, rendeva la visuale discreta.

All'arrivo degli scriventi sul posto, l'autobus Amat avente nr. Sociale 578, veniva trovato sulla Via Duca D'Aosta in prossimità dell'intersezione con Via C. Colombo e nel versante Nord-Ovest, parallelo all'asse stradale, con il frontale diretto verso Nord (direzione Stazione Ferroviaria) e a ridosso del margine sinistro della carreggiata (lato Ovest). Il trattore per semirimorchio Iveco (trasporto eccezionale), era stato spostato dalla posizione di quiete post urto e veniva trovato sul cavalcavia per la direzione Bari-Reggio Calabria. Detto mezzo effettuata un trasporto eccezionale, in quanto appunto trasportava posteriormente sul semirimorchio Goldhofer SPZ tg. AC75870, una pala eolica di proprietà della LEITWIND AG SPA, BRENNERSTRABE 34 - 34049 VIPITENO. Il semirimorchio di cui sopra, sempre di proprietà de "La Molisana Trasporti SRL" con sede in Via F. Borromini nr.4 in Fiumicino (RM), risultava essere assicurato con la Compagnia Allianz S.p.A. RAS polizza nr. 071393488 scadenza 17/01/2013. All'uopo e nelle immediate vicinanze del trasporto eccezionale, si rilevavano tre mezzi di scorta targati: DF 784 SH; DT 756 YS; EJ 534 EC, di cui i primi due risultavano essere di proprietà della Violauto SRL con sede in Crotone in località Poggio Pudano SS. 106 Km 242-88900; L'ultimo dei tre furgoni, invece, risultava essere di proprietà de La Molisana Trasporti, sopra meglio descritta. Per quanto concerne i predetti mezzi di scorta, si generalizzava il capo scorta, ovvero il signor Garofano Giuseppe nato a Benevento in data 22.12.1977 e residente a Guardia Sanframondi (BN), identificato tramite patente cat. "B/C" nr. BN5030303A, il quale in merito all'evento infortunistico occorso, rilasciava dichiarazione spontanea, trascritta a verbale. Da accertamenti effettuati sul luogo del sinistro e successivamente d'Ufficio, l'itinerario del trasporto eccezionale avente autorizzazione Anas S.p.A. Prot. CBA-0040097 del 15/11/2012 valida dal 09/11/2012 per mesi tre, riguardava: "Dalla SS. 7 E90, svincolo su S.P. 78- Viale Cannata- risale su SS.172 (da risposta scritta da La Molisana Trasporti SRL); Via Appia-Porto Mercantile-106 Jonica del giorno 04/12/2012 partenza ore 18.30, rilevato e trascritto sul luogo del sinistro stradale". Per quanto in ultimo descritto, in via di fatto il trasporto eccezionale risultava in luogo non rientrante nell'itinerario previsto dal medesimo titolo autorizzativo di cui sopra, poiché a dire del signor Cassullo Domenico, conducente il mezzo stesso, così come confermato a verbale dal capo scorta signor Garofano Giuseppe, l'uscita per Reggio Calabria proveniente da Valle Cavalcavia era transennata e stante intenso traffico veicolare, si vedeva costretto a proseguire nel moto, impegnando la citata Via Duca D'Aosta. Quanto in ultimo veniva appurato dagli scriventi, i quali portatisi sul luogo indicato, avevano modo appunto d'appurare il transennamento della predetta uscita per Reggio Calabria, piantonata anche dalla Polizia di Stato, e ciò in considerazione delle conseguenze negative createsi dall'uragano che in data 28/11/2012 si era

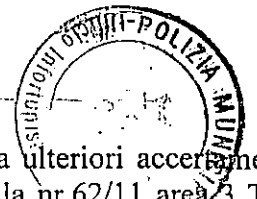

riversato sulla città di Taranto (evento con ampia risonanza mediatica). Da ulteriori accertamenti d'Ufficio, si appurava che la licenza per la scorta tecnica, risultava essere la nr.62/11 area 3 Ter, rilasciata nei confronti della Molisana Trasporti S.R.L. in data 29/04/2011 dalla Prefettura di Roma. Il conducente del mezzo pubblico di trasporto, dichiarava che al verificarsi dell'evento infortunistico trasportava un solo passeggero, non meglio identificato, che non lamentava lesioni fisiche subite e che successivamente al sinistro stradale, si allontanava dal posto.=====

Da quanto sopra descritto, valutati i danni riportati dal Bus Amat e dalla pala eolica trasportata sul trattore per semirimorchio, non che dalle dichiarazioni rese dalle parti, la dinamica del sinistro si può così ricostruire: Il signor Di Gioia Marco, alla guida del Bus Amat nr. Sociale 578, proveniente dal Porto Mercantile, percorreva la Via Duca D'Aosta con direzione Stazione Ferroviaria. Lo stesso, giunto all'altezza dell'intersezione con Via Mercato Nuovo alla propria destra e Via C. Colombo alla propria sinistra, come dichiarato, nella propria direttrice di marcia e innanzi, notava fermo il Trattore per Semirimorchio Iveco, che trasportava posteriormente una pala eolica, configurandosi di fatto, un trasporto eccezionale. In tale fase e sempre come dichiarato dal conducente il mezzo pubblico, lo stesso veniva autorizzato dal conducente del trasporto eccezionale, a superarlo dalla sinistra e nella medesima fase dinamica, quando lo affiancava, con la parte superiore del bus, urtava la predetta pala eolica. Lo stesso signor Di Gioia, inizialmente dichiarava che detto Trattore Iveco al verificarsi dell'urto era fermo e che solo successivamente manovrava in retromarcia per successivamente svoltare a sinistra su Via C. Colombo in direzione Cavalcavia per Reggio Calabria-Bari; Nella sua seconda spontanea dichiarazione e a integrazione parziale della prima, sempre il signor Di Gioia teneva a precisare che al verificarsi del sinistro stradale, i due mezzi erano contestualmente in movimento, ovvero il Bus affiancava alla sinistra il trasporto eccezionale, mentre questi manovrava in retromarcia. Nella fase antecedente l'evento, il signor Cassullo Domenico, alla guida del Trattore per Semirimorchio Iveco (trasporto eccezionale), per le ragioni sopra già descritte, ovvero trovando impedimento per l'uscita per Reggio Calabria, si vedeva costretto a proseguire nella marcia, imboccando la Via Duca D'Aosta. Lo stesso, giunto all'altezza dell'intersezione con la Via Mercato Nuovo alla propria destra e Via C. Colombo alla propria sinistra, come dichiarato, aveva necessità di manovrare per svoltare a sinistra, dovendo riprendere la strada per Reggio Calabria. In tale fase, il signor Cassullo, sempre come dichiarato, notando a tergo il Bus Amat di controparte, che gli ostruiva porzione di strada utile alla predetta manovra, tramite radio di bordo, comunicava alla scorta di far transitare detto Bus alla sinistra del trasporto eccezionale. Nella medesima fase dinamica e al passaggio del Bus Amat dalla sinistra del Trattore Iveco, in direzione Stazione Ferroviaria e mentre il trasporto eccezionale era fermo, così come dichiarato dal signor Cassullo e dal capo scorta signor Garofano Giuseppe, il mezzo pubblico transitando con poca prudenza, urtava con la sua parte superiore sinistra, contro la pala eolica trasportata posteriormente sul Trattore Iveco. L'urto avveniva sulla Via Duca D'Aosta all'altezza dell'intersezione con Via Mercato Nuovo e Via C. Colombo, con punti di contatto tra la parte superiore anteriore sinistra del Bus Amat, e l'estremo della pala eolica. Nella circostanza, il mezzo eccezionale era spostato sull'estremo margine destro della carreggiata, poiché doveva manovrare con svolta a sinistra su Via C. Colombo in direzione Cavalcavia.=====

**Da quanto in ultimo descritto, appare evidente come le dichiarazioni rese dalle parti, sono in contrasto tra di loro; Nonostante ciò, prescindendo dalla dinamica dell'evento infortunistico, va sottolineato che soprattutto dal momento in cui il mezzo eccezionale per i fatti narrati è costretto a derogare dal percorso autorizzato, stante il disciplinare per le scorte tecniche dei veicoli eccezionali ed ai trasporti in condizioni di eccezionalità (Ministero dell'Interno Dipartimento di Pubblica Sicurezza Servizio di Polizia Stradale), in riferimento ai punti 11, 12, 13, 14, 15, 16, 16 bis, non che al disposto di cui all'Art. 10 C.25 ter del C.d.S., risultano evidenti le responsabilità del capo scorta signor Garofano Giuseppe, il quale proprio in virtù delle norme sopra descritte (vedasi comma 1 bis Art. 15 del Disciplinare), avrebbe dovuto**

porre in essere tutte le cautele necessarie per la regolazione del traffico, in modo che fosse in ogni caso garantita la sicurezza della circolazione.

Al signor Garofano Giuseppe veniva elevato verbale d'accertamento di violazione nr. 08036 ai sensi dell'Art. 10 c. 25 ter del C.d.S.

Gi. scriventi  
D. G. [Signature]  
D. G. [Signature]  
Lusso  
The Queen [Signature]

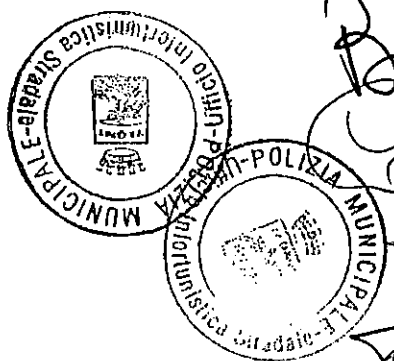



### DESCRIZIONE SULLO STATO DEI LUOGHI

SUL POSTO INTERVENIVA LA DITTA SICUREZZA  
E AMBIENTE S.P.A. PER LA BONIFICA DEL  
PUNTO STRADALE AI DEBITI DEI VESTRI  
DISPERSI SULLA CARREGGIATA E APPARTENENTI  
AL BUS AMAT 12578

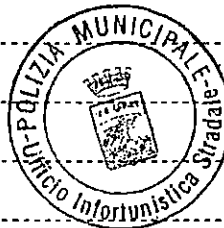

*[Handwritten signature]*

Gli Agenti operanti





**CORPO DI POLIZIA MUNICIPALE  
TARANTO**

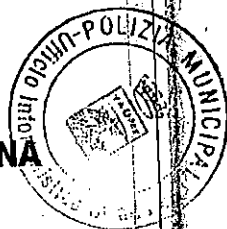

**VERBALE DI DICHIARAZIONI SPONTANEE RESE DA PERSONA  
COINVOLTA NEL SINISTRO**

L'anno 2012, addì 04 del mese di Giugno  
alle ore 21.10 in località TARANTO VIA DE DUCI NAOSTA  
avanti a noi sottoscritti Ufficiali / Agenti di P.G. RP

è presente il sig. DI GIOIA MARIO  
identificato a mezzo PATENTE  
il quale, in qualità di ARTISTA MESSO AMAT  
riferisce quanto segue: Encolera su Viale duca  
D'AOSTA proveniente da Porto Mercantile  
con direzione STAGIONE FERROVIARIA  
(come linea 14) quanto giunto  
all'elica dell'intersezione di  
Via MARCELO NUOVO vedevo la  
Via Duca d'Aosta occupata per  
due isolati (ospite fino e via  
Costantinopoli) da un MOLTO  
TRASPORTO OCCASIONALE di Pale  
edica - L'Artista del messo  
e estomole mi, qui l'attese  
e passare sulla sua sinistra  
In tale fase mentre sorpassavo

segue la dichiarazione spontanea del sig. ....

Venivo a collisione con la parte superiore (parabrezza anteriore) del mio mezzo che si fronteggiava contro una parte superiore posteriore (parte dell'ala alla polo elicoidale) del Trasporto. Al momento del sinistro all'interno del mio autobus vi era un passeggero (MASCIO) che non riportava alcun danno fisico visibile, che da lui è poco di allontanare senza danni mai dati.

Preciso che il mezzo trasporto eccezionale subito dopo l'evento sinistro intraprendeva manovra di retromarcia e successiva svolta a sinistra su via Mercato nuovo fermandosi su Valle cavalcavia (Imbocco).

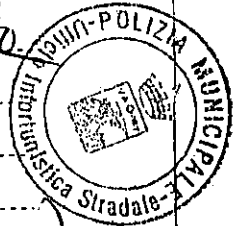

fatto, letto, confermato e sottoscritto dalle parti, in luogo e data di cui sopra.

Il dichiarante

L'Ufficiale / Agente di P.G.



**CORPO DI POLIZIA MUNICIPALE  
TARANTO**

**VERBALE DI DICHIARAZIONI RESE DA PERSONA  
INFORMATA SUI FATTI (TESTE)**

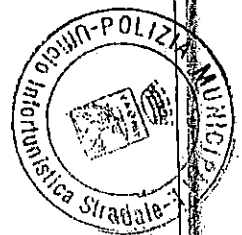

L'anno 2012, addì 04 del mese di Dicembre  
alle ore 21-50 in località STRADA VIA DUCE D'ALOSTA

avanti a noi sottoscritti Ufficiali / Agenti di P.G.  
(Scartista della "S. MOLISINA")  
è presente il sig. GAROFINO Giuseppe

identificato a mezzo PATENTE N. BN5030303A (B/C)  
NETO A BENEVENTO (BN) il 22/12/77 METE BN  
QUARMA SANFRONDI (BN) scart 04/10/2014  
il quale, in merito all'incidente verificatosi in data 04/10/12, dichiara quanto

segue: Mi trovano dietro il muretto  
risposto eccezionale, out of the  
in qualche ora dopo scarto tecnica  
il conducente del veicolo eccezionale  
risparmiato la pelo edica e  
difficile che il posto letto per esso  
assumendo ad ANAS spa in  
virtù del fatto che l'uscita delle  
leggi colombo pro ostruite  
il conducente quindi ha steso  
su via duca D'Alosta dove come  
forte intorciamento veicolo  
si fermava. In questo

segue la dichiarazione del teste sig. ....

Al espo scorta Federico al fine  
di perentiva il trasporto pubblico  
autobus al trasporto con autobus  
ferma ~~di~~ dietro il veicolo  
eccezionale. Nel passare l'autobus  
sulla sinistra del veicolo eccezionale  
vettore con la sua parte alta  
anteriore contro la punta della  
pala. Preciso che l'autobus  
mi aveva la memoria senza  
osservare la normale procedura  
immediata la situazione di  
inadempimento -



fatto, letto, confermato e sottoscritto dalle parti, in luogo e data di cui sopra.

Il dichiarante

*[Handwritten signature]*

L'Ufficiale / Agente di P.G.

*[Handwritten signature]*

cell. 335 100 7586

*Autista  
Verale  
Occasionale*



**CORPO DI POLIZIA MUNICIPALE  
TARANTO**

**VERBALE DI DICHIARAZIONI SPONTANEE RESE DA PERSONA  
COINVOLTA NEL SINISTRO**

L'anno 2012, addì 04 del mese di Dicembre  
alle ore 21:30 in località PRATO NE BICO DI AOSTA  
avanti a noi sottoscritti Ufficiali / Agenti di P.G. RR

è presente il sig. PASSOLLO DOMINICO  
identificato a mezzo PATENTE  
il quale, in qualità di Conduttore Mezzo Trasporto  
riferisce quanto segue: Occasionale



Autostrada su Via duca d'Aosta  
parentemente da valle corollario  
parche l'uscita per Reggio Calabria  
per immettersi sulla 2063 Jem e  
come da percorso, era tra i  
note ed essendo notevole traffico  
che mi seguiva proseguivo la  
mia marcia per trovare un  
luogo idoneo ed effettuare  
manovra per riprendere  
muovamente il corollario su  
uscita. Arrivato col mio mezzo  
su via duca d'Aosta mi fermavo

segue la dichiarazione spontanea del sig. .... :

all'altare di via Mercato  
Nuovo - Vedovo da mio  
specchietto che dietro di  
me vi era un autobus,  
dovendo effettuare manovra  
di retrocessione per poter  
svoltare sulla sinistra su  
via Mercato nuovo e  
poter riprendere il corsivo  
sinistra e B di cui il  
mio sez.ista portandomi  
dietro il mio mezzo di  
for spostare il fulmine  
che vedovo intorre solo  
le manovre di sorpasso  
sulla mia sinistra, altro  
non vedeva e sentiva solo  
con il petto con la punta  
della pala colica

fatto, letto, confermato e sottoscritto dalle parti, in luogo e data di cui  
sopra.

Il dichiarante

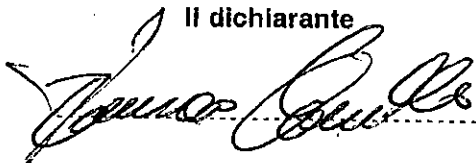

16

L'Ufficiale / Agente di P.G.





**CORPO DI POLIZIA MUNICIPALE  
TARANTO**

**VERBALE DI DICHIARAZIONI SPONTANEE RESE DA PERSONA  
COINVOLTA NEL SINISTRO**

L'anno 2012, addì 7 del mese di ottobre  
alle ore 09,15 in località vff. Int.  
avanti a noi sottoscritti Ufficiali / Agenti di P.G. Il. -

è presente il sig. Di Pol, Marco  
identificato a mezzo \_\_\_\_\_

il quale, in qualità di \_\_\_\_\_  
riferisce quanto segue: al momento del sinistro, tempo  
si precisa che nel momento in cui abbiamo  
il sopralluogo sul mezzo sperale, conte  
statale al contate di questo mezzo,  
effettuare una manovra, all'altro mezzo,  
il per tale motivo, avvenire la collisione  
tra quello contate in un momento  
non era presente solo al posto e terzo del  
mezzo un, completamente un manovratore  
che un altro si prepara per  
spare il mezzo presente

*[Handwritten signature]*

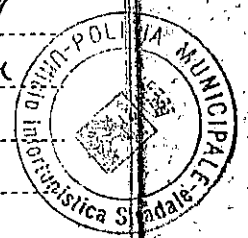

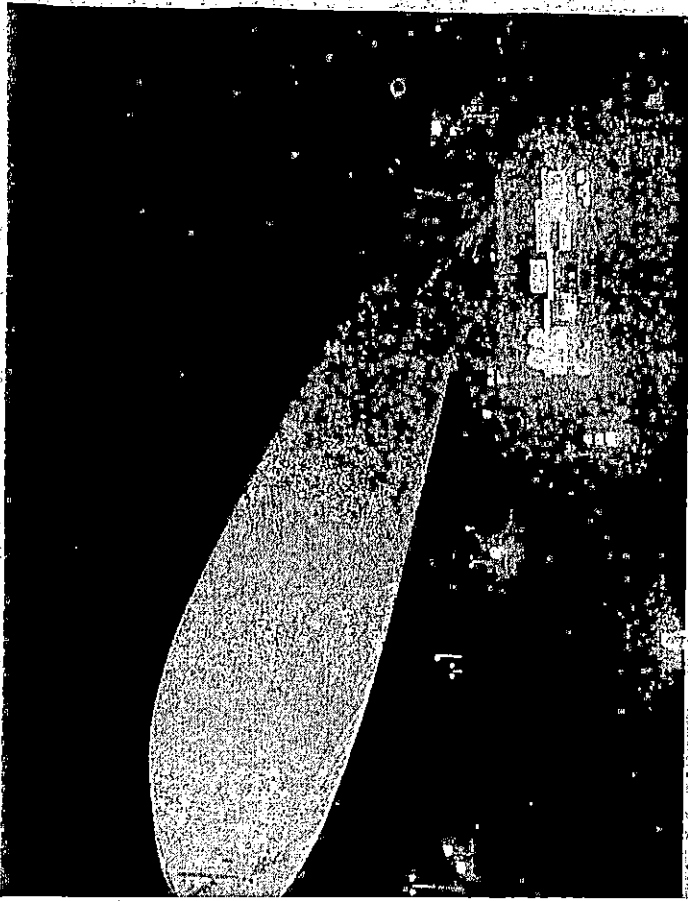



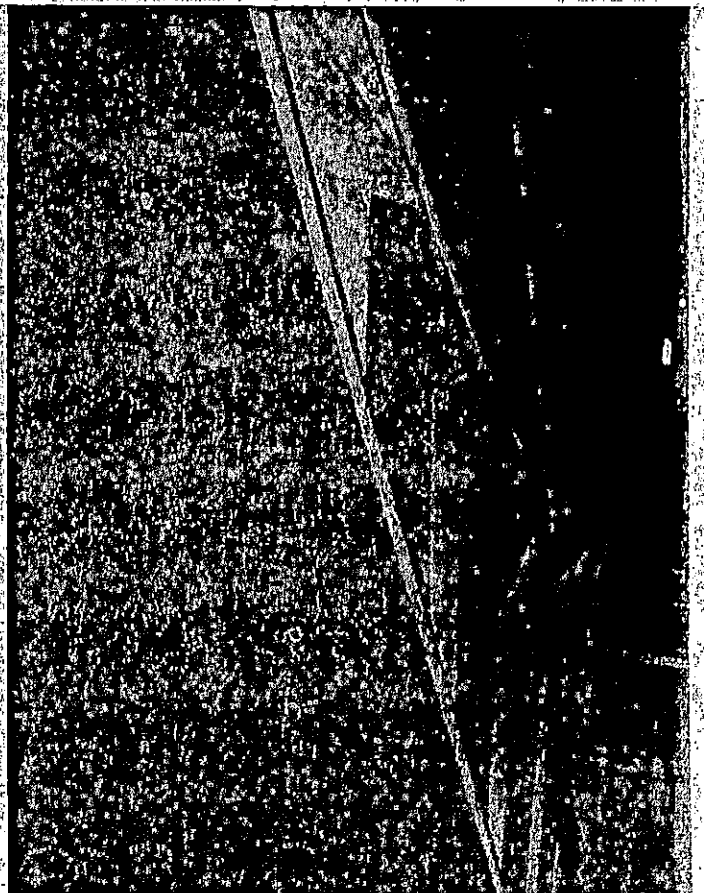
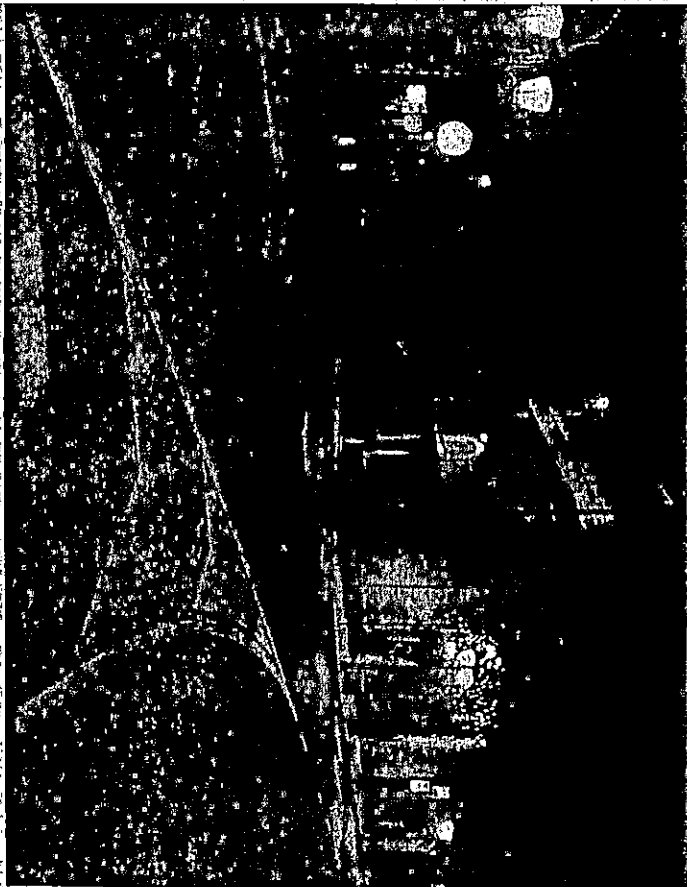

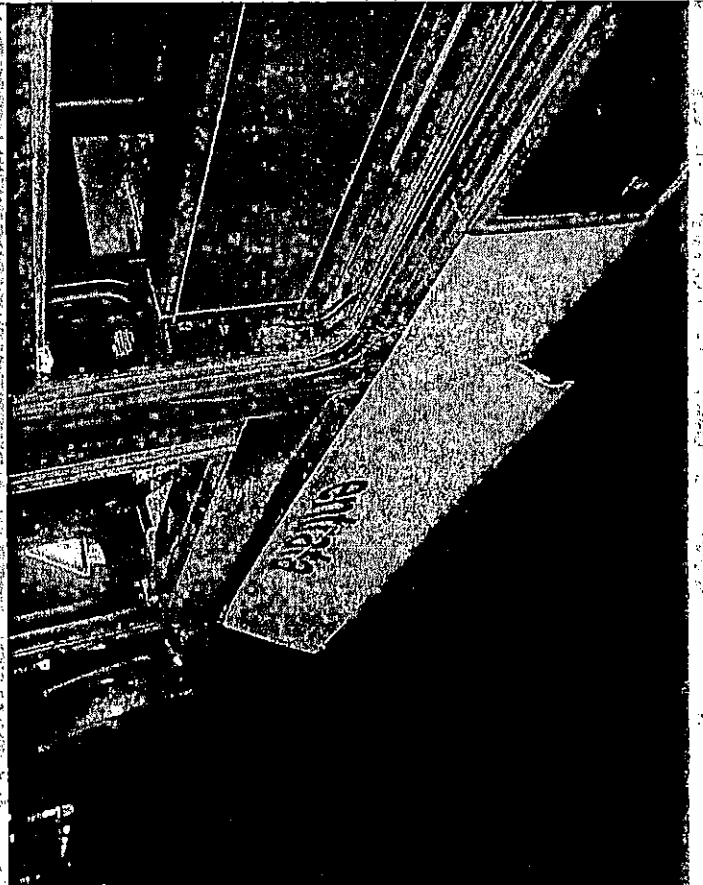

High Street

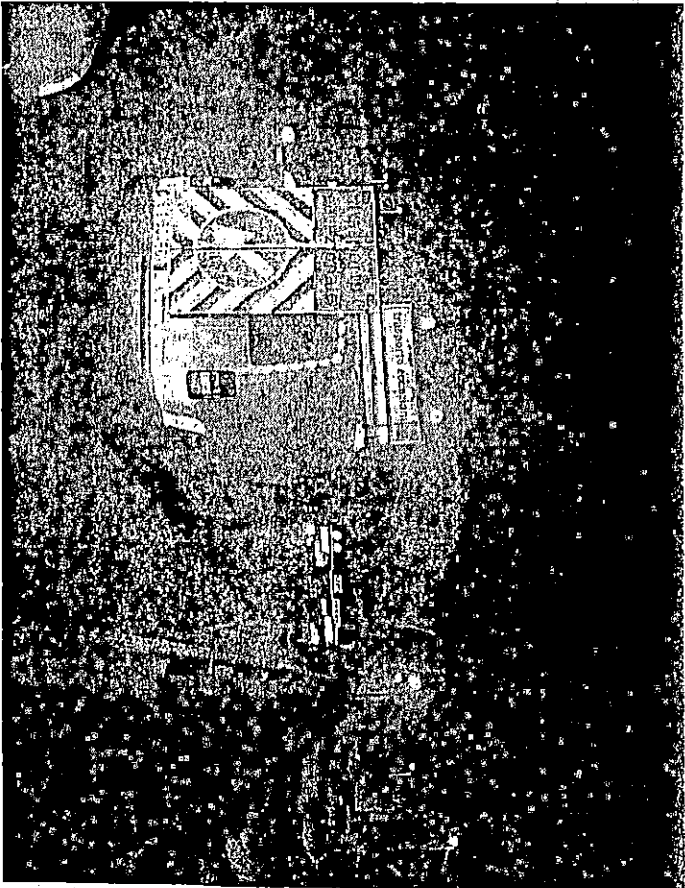

NO ATTRA

S.F.

Al Comando di Polizia Municipale  
Piazzale Dante, 9/a 74100 TARANTO

**Modulo per richiesta di copia di atti in possesso del Comando di polizia municipale**

PROT. UFFICIO ACCESSO ATTI	Si assegni a Servizio/Ufficio:
N. DEL <u>179527</u>	<u>INFORTUNISTICA</u>

Spazio per diritti di segreteria

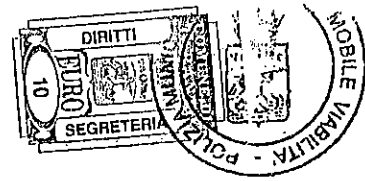

POLIZIA MUNICIPALE TARANTO Infortunistica Stradale	
Prot. nr. <u>179527</u>	<u>19-12-012</u>

Io sottoscritto/a BALBO CARLO, nato/a a TARANTO il 10/11/1963 e residente a TARANTO in Via LAGO MAGGIORE N. 13  
 in qualità di DIPENDENTE AMAT SPA ABBITTO ALL'UFFICIO SINISTRI

chiedo copia del seguente atto:

- accertamento contravvenzionale nr. .... del: ..... (spese: €. 2,50)
- rapporto incidente stradale del 04/12/2012 via: DUCA D'AOSTA  
 parti: AMAT (D.W.S.I.STR.) / LA MOLISANA TRASP. (DK.225YP) (spese: €.10,00)
- altro: ..... (spese: €. 2,50)

per il seguente interesse giuridico: USO ASSICURATIVO

- Richiedo che la consegna avvenga:  a mano  
 tramite R.R. all'indirizzo su riportato (aggiunta spese: €.5,60).
- Prendo atto della somma prevista per ricerche, riproduzione e consegna dell'atto richiesto ed effettuo il relativo versamento  in contanti -  con allegato assegno circolare non trasferibile intestato a: Servizio Economato Comune Taranto, occorrente per l'acquisizione dei corrispondenti diritti di segreteria da applicare sulla richiesta a cura dei responsabili della Segreteria 2° Servizio P.M.
- Esibisco mio documento di identità e, nel caso di rapporto incidente stradale con feriti, Nulla-osta della Autorità Giudiziaria. Quale avvocato o rappresentante, allego inoltre per qualsiasi richiesta procura alla difesa o delega dell'interessato difeso o rappresentato.

Ta, li 18/12/2012 ..... Il/la richiedente  
 .....

Verificato documento CARTA D'IDENTITA' n. AO 8282580 in corso di validità.

(Il presente fac-simile è disponibile sul sito internet del Comune: [www.Comune.Taranto.it](http://www.Comune.Taranto.it))

(spazio per l'ufficio di p.m. Interessato)

Vista la richiesta sopra riportata, valutato l'interesse giuridico espresso,  
 si ritiene non poter consentire al rilascio di copia della documentazione richiesta per i segg. motivi:

si acconsente al rilascio di copia della documentazione nelle formalità richieste.

il richiedente, p.r. - (data:)  
 .....  
 il caposervizio /capoufficio  
 .....

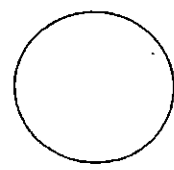

232/Ar/12



Studio Legale  
**PETRONE**

Via Giovinazzi, 91  
74123 Taranto  
Tel. +39 099.4521480  
Fax +39 099.4521490

www.studiolegalepetrone.it  
e-mail: info@studiolegalepetrone.it

*Avv. Claudio Petrone*

Spett.le  
Allianz Ras Ass.ni S.p.A.  
Largo Ugo Imeri n. 1  
34123 Trieste

E, p.c.

Spett.le  
La Molisana Trasporti s.r.l.  
Via Borromini n. 4  
00054 Fiumicino (Roma)

raccomandata a.r.

Oggetto: Sinistro del 4/12/2012 : AMAT S.p.A./Allianz Ras Ass.ni S.p.A + LA MOLISANA TRASPORTI S.r.l.

Formulo la presente in nome e per conto dell'Amat S.p.A. (P.IVA 00146330733), la quale mi ha conferito espresso incarico ed ha eletto domicilio presso il mio studio legale, al fine di richiederVi l'integrale risarcimento dei danni materiali che il bus n. 578 ha subito in conseguenza del sinistro verificatosi per Vs esclusiva responsabilità.

Il giorno 4 dicembre 2012 alle ore 20:20 il bus n. 578-linea 14 percorreva in Taranto il Viale Duca d'Aosta, quando giunto all'altezza dell'intersezione con Via Mercato Nuovo, rallentava e arrestava la sua marcia per la presenza di un autotreno IVECO MAGIRUS tg DK225YP, condotto dal sig. Cassullo Domenico ed adibito ai trasporti eccezionali. L'autotreno anzidetto occupava l'intera carreggiata e non consentiva al bus di proseguire la marcia verso la stazione ferroviaria di Taranto.

Tale autotreno costituiva una reale insidia, nonché un ingombro sulla carreggiata; cosicchè il conducente del bus Amat n. 578 tg DW518TR, sig. Di Gioia Marco, su indicazione del personale addetto al trasporto eccezionale, proseguiva la sua marcia tentando di sorpassare il mezzo. Nelle immediatezze di tale manovra, il conducente dell'autotreno eseguiva un'incauta retromarcia e con il suo carico sporgente finiva rovinosamente contro la parte superiore dell'autobus, provocando ingenti danni materiali.

Preciso che il carico in questione, trattasi di una pala eolica di notevole lunghezza, e al momento del sinistro viaggiava sull'autotreno sprovvista di adeguata segnaletica.

Dopo l'impatto intervenivano sul posto gli agenti della polizia municipale di Taranto che redigevano apposito rapporto.

Ai sensi e per gli effetti della vigente normativa in materia, sono pertanto a richiederVi l'immediato ristoro di tutti i danni occorsi al bus n. 578, significandoVi che, in difetto e vanamente decorsi i termini di legge, agirò giudizialmente nei Vostri confronti per la tutela delle ragioni della mia Assistita.

Vi richiedo altresì, ai sensi della L. 241/1990, nonché ex art. 146 c.d.a., entro il termine di sessanta giorni dal ricevimento della presente, di permettermi l'accesso e la visione di tutti gli atti di valutazione, constatazione e liquidazione relativi al summenzionato sinistro, nonché eventuali autorizzazioni alla circolazione sulla suddetta strada teatro del sinistro de quo.

La presente costituisce formale atto di messa in mora.

Sicuri di un Vs positivo riscontro, e cogliendo l'occasione, porgo distinti saluti.

Taranto, il 28 dicembre 2012

Avv. Claudio Petrone

**Oggetto:** Fwd: sinistro del 4/12/2012 Amat-Lamolisana Trasporti

**Mittente:** tursi <tursi@amat.ta.it>

**Data:** 10/01/2013 8.07

**A:** sinistriamat <sinistriamat@amat.ta.it>

----- Messaggio originale -----

Oggetto: sinistro del 4/12/2012 Amat-Lamolisana Trasporti

Data: Wed, 9 Jan 2013 20:42:08 +0100

Mittente: [avv.petrone@libero.it](mailto:avv.petrone@libero.it) <[avv.petrone@libero.it](mailto:avv.petrone@libero.it)>

Rispondi-a: [avv.petrone@libero.it](mailto:avv.petrone@libero.it) <[avv.petrone@libero.it](mailto:avv.petrone@libero.it)>

A: tursi <[tursi@amat.ta.it](mailto:tursi@amat.ta.it)>

Con riferimento all'oggetto,

ti invio lettera di messa in mora per il sinistro Amat-Lamolisana

Saluti

Avv.Claudio Petrone

-----  
Allegati:

messa in mora amat.pdf

49.5 KB

**Oggetto:** sinistro del 4/12/2012 Amat-Lamolिसana Trasporti

**Mittente:** Sinistri <sinistriamat@amat.ta.it>

**Data:** 10/01/2013 13.38

**A:** avv.petrone@libero.it

Con riferimento al sinistro in oggetto trasmettiamo in allegato la copia integrale del rapporto dei Vigili Urbani di Taranto.  
Cordiali saluti.

UFFICIO SINISTRI AMAT SPA

----- Messaggio originale -----

Oggetto: sinistro del 4/12/2012 Amat-Lamolिसana Trasporti

Data: Wed, 9 Jan 2013 20:42:08 +0100

Mittente: [avv.petrone@libero.it](mailto:avv.petrone@libero.it) <[avv.petrone@libero.it](mailto:avv.petrone@libero.it)>

Rispondi-a: [avv.petrone@libero.it](mailto:avv.petrone@libero.it) <[avv.petrone@libero.it](mailto:avv.petrone@libero.it)>

A: tursi <[tursi@amat.ta.it](mailto:tursi@amat.ta.it)>

Con riferimento all'oggetto,

ti invio lettera di messa in mora per il sinistro Amat-Lamolिसana

Saluti

Avv.Claudio Petrone

-----  
Allegati:

RAPPORTO VIGILI.PDF

1.9 MB

Avv. Gianni Spina  
Cassazionista  
Avv. Nicoletta Dell'Omo  
Avv. Nicola Peluso  
Avv. Anna Gargano  
Avv. Enrico Cacchione  
Dott. Michele Barile  
Avv. Mariagrazia Atri



# STUDIO LEGALE SPINA & PARTNERS

Campobasso, li 24.01.2013  
ABILITATO ALLE MAGISTRATURE SUPERIORI

2129  
Prot. N. 04 FEB. 2013  

Pres.	PRESIDENTE	<input type="checkbox"/>
Dir. G.	DIRETTORE GENERALE	<input type="checkbox"/>
Dir. Am.	DIRETTORE AMMINISTRATIVO	<input type="checkbox"/>
Dir. Tec.	DIRETTORE TECNICO	<input type="checkbox"/>
UE	ESERCIZIO MOVIMENTO	<input type="checkbox"/>
UAG	AFFARI GEN. / P. SINISTRI	<input checked="" type="checkbox"/>
CA'	ACQUISTI / CONTRATTI	<input type="checkbox"/>
UC	CONTABILITA' / BILANCIO	<input type="checkbox"/>
UI	INFORMATICA	<input type="checkbox"/>
UP	PERSONALE / RETRIBUZIONI	<input type="checkbox"/>
UT	TECNICO	<input type="checkbox"/>
UPT	PRODOTTI TRAFFICO	<input type="checkbox"/>
URG	RAGIONERIA / ECONOMATO	<input type="checkbox"/>
STU	STAFF QUALITA'	<input type="checkbox"/>
		<input type="checkbox"/>

Spett.le  
A.M.A.T. S.p.A  
Via Cesare Battisti 657  
74121 Taranto

Egr. Sig.  
Marco Di Gioia  
Via Lago di Monticchio snc  
74121 Taranto

Spett.le  
ALLIANZ S.P.A.  
- DIVISIONE RAS -  
Largo Ugo Irneri, 1  
34123 TRIESTE

Racc. A/R anticipata a mezzo fax al n. 099.7794247

**Oggetto: LA MOLISANA TRASPORTI S.R.L. C/ ALLIANZ S.P.A. - DIVISIONE RAS + AMAT S.P.A.**

**Richiesta di risarcimento Di tutti i danni materiali subiti in occasione del sinistro del 4 dicembre 2012, alle ore 20.25 circa, occorso in Taranto (TA), sulla Via Duca D'Aosta all'altezza dell'intersezione con Via Mercato Nuovo**

La MOLISANA TRASPORTI s.r.l., in persona del legale rappresentante p.t., con sede legale in Fiumicino (RM) alla Via F. Borromini n. 4 e sede operativa in Guardiaregia (CB) alla C.da Rio Lecine n. 30, P.IVA 01463480705, elettivamente domiciliata ai fini della presente pratica presso lo scrivente studio legale, mi conferisce incarico di agire nei Vs. confronti per il risarcimento integrale dei danni subiti in occasione del sinistro occorso il 4 dicembre 2012, alle ore 20.25 circa, avvenuto in Taranto (TA), alla Via Duca D'Aosta all'intersezione con la Via Mercato Nuovo indicato in oggetto, a seguito del quale venivano arrecati gravi danni al carico trasportato dalla mia cliente.

Si rappresenta infatti che nell'occasione il trattore per semirimorchio Iveco Stralis mod. Magirus 4401S tg. DK225YP, di proprietà della mia assistita stava effettuando un trasporto eccezionale in quanto trasportava posteriormente sul semirimorchio Goldhofer SPZ tg. AC75870 di sua proprietà una pala eolica di proprietà della LEIWIND AG SPA, BRENNERSTRABE 34 - 34039 VIPITENO, in virtù di regolare autorizzazione dell'Anas S.p.a. Prot. CBA-0040097 del 15/11/2012 valida dal 09/11/2012 per mesi tre.

La responsabilità del sinistro de quo è ascrivibile esclusivamente all'imprudente e colposa di guida del vostro autista sig. Di Gioia Marco, (nato a Taranto il 15.02.1952 ed ivi residente alla Via Lago di Monticchio identificatosi a mezzo di patente di guida cat. D nr. TA2127602M rilasciata dal



prefetto di Taranto), conducente dell'autobus n. 578 Breda Menarini mod. M220 tg. DW518TR di proprietà della società AMAT S.p.a., corrente in Taranto alla Via C. Battisti, assicurato con la compagnia Allianz S.p.A. – divisione RAS con polizza n. 59497052/101, avente validità dal 31.03.2012 al 31.03.2013, il quale, incurante delle più elementari norme del C.d.S., nell'eseguire imprudentemente ed incautamente una manovra di sorpasso sulla sinistra urtava la pala eolica trasportata dal trattore con semirimorchio che si trovava fermo lungo la via Duca D'Aosta, in attesa di poter svoltare a sinistra per imboccare via Mercato Nuovo.

Più precisamente, infatti, il conducente del mezzo di trasporto eccezionale di proprietà de La Molisana Trasporti s.r.l., circolava sulla Via Duca D'Aosta proveniente da Valle Cavalcavia (essendo stato impossibilitato a proseguire lungo il percorso predefinito in quanto l'uscita per Reggio Calabria per immettersi sulla 106 Jonica era transennata e piantonata dalla Polizia e stante intenso traffico veicolare) al fine di trovare un luogo idoneo per effettuare una manovra di svolta per riprendere nuovamente il cavalcavia in uscita.

Arrivato con il trattore su via Duca D'Aosta, il sig. Cassullo si fermava all'altezza dell'intersezione con Via Mercato Nuovo al fine di poter svoltare a sinistra su Via Mercato Nuovo in modo da poter riprendere il cavalcavia in uscita e, notata dallo specchietto la presenza dell'autobus tg. DW518TR dietro il mezzo, comunicava via CB allo scortista posizionato dietro il mezzo di far spostare l'autobus.

Tuttavia l'autista del Vostro autobus, come si evince dal rapporto delle pubbliche autorità intervenute sul luogo del sinistro, nell'eseguire autonomamente imprudentemente ed in modo avventato la manovra di sorpasso sulla sinistra del mezzo di trasporto eccezionale (che si trovava fermo), finiva con l'urtare con la parte alta anteriore dell'autobus contro la punta della pala eolica trasportata posteriormente sul trattore Iveco che si trovava fermo, cagionando ingenti danni alla medesima pala.

Alla luce di quanto sopra, attesa l'esclusiva responsabilità del sig. Di Gioia Marco e della Vs. Società nel determinismo del sinistro de quo, con la presente, avente valore di messa in mora, si spiega nei Vostri confronti formale richiesta di risarcimento di tutti i danni subiti, quantificabili sulla base di una prima stima in € 80.000,00.

Tanto premesso, Vi invito e diffido a contattare lo scrivente studio legale entro e non oltre il termine di 7 giorni dal ricevimento della presente, al fine di definire l'insorgenda controversia, con avvertenza che, in difetto, sarò costretto ad adire le competenti Autorità Giudiziarie civili e penali per la migliore tutela degli interessi della mia cliente con aggravio di spese a Vs. esclusivo carico.

Distinti saluti.

Avv. Gianni Spina

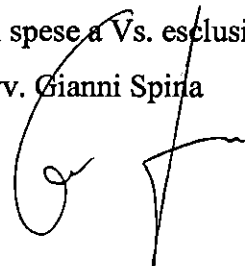



**STUDIO LEGALE**  
**AVV. GIANNI SPINA**  
Via Roma, 88 - 86100 Campobasso  
Tel. 0874.413310 - 412812 Fax 0874.319442  
P. IVA 01471420701

*postaraccomandata*  
*smart*  
Aut. n. S1/CB/322/2011  
Valida dal 05/10/2011  
Posteitaliane

2

R  
Mod. 00204 (E.L. v.05/10)  
EPSON/EP0486 - S1 (1H)



14723099514-7

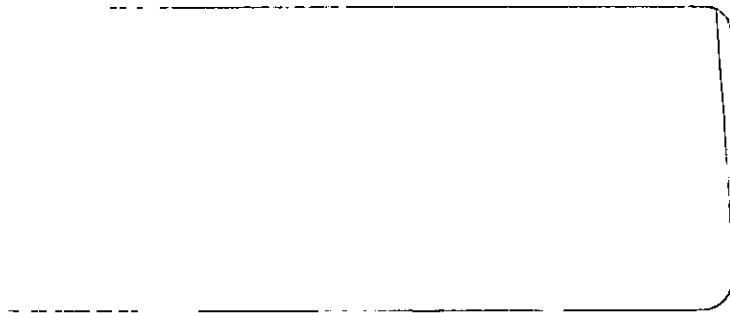

**Oggetto:** sinistro del 4/12/2012 Amat-Lamolisana Trasporti

**Mittente:** Sinistri <sinistriamat@amat.ta.it>

**Data:** 12/02/2013 18.00

**A:** avv.petrone@libero.it

Trasmettiamo in allegato la richiesta di risarcimento danni formulata dallo Studio legale Spina & Partners per conto della ditta La Molisana Trasporti Srl. Cordiali saluti.

UFFICIO SINISTRI AMAT SPA

Il 10/01/2013 13.38, Sinistri ha scritto:

Con riferimento al sinistro in oggetto trasmettiamo in allegato la copia integrale del rapporto dei Vigili Urbani di Taranto. Cordiali saluti.

UFFICIO SINISTRI AMAT SPA

----- Messaggio originale -----

Oggetto: sinistro del 4/12/2012 Amat-Lamolisana Trasporti

Data: Wed, 9 Jan 2013 20:42:08 +0100

Mittente: [avv.petrone@libero.it](mailto:avv.petrone@libero.it) <[avv.petrone@libero.it](mailto:avv.petrone@libero.it)>

Rispondi-a: [avv.petrone@libero.it](mailto:avv.petrone@libero.it) <[avv.petrone@libero.it](mailto:avv.petrone@libero.it)>

A: tursi <[tursi@amat.ta.it](mailto:tursi@amat.ta.it)>

Con riferimento all'oggetto,

ti invio lettera di messa in mora per il sinistro Amat-Lamolisana

Saluti

Avv.Claudio Petrone

---

—Allegati:—

232AR12. la molisana.PDF

167 KB

Prot. n.: 3863 UAG

Taranto, li

06 MAR. 2013

Spett.le  
Studio legale  
Avv. Claudio Petrone  
Via Giovinazzi n.91  
74123 - Taranto

OGGETTO: Sinistro del 04/12/2012 - Ns. Rif. 232/AR/12  
AMAT SPA / LA MOLISANA TRASPORTI

Con riferimento al sinistro in oggetto trasmettiamo in allegato la relazione di perizia dei danni subiti dal ns. mezzo aziendale n. 578, redatta dallo studio peritale Sion.

Distinti saluti.

IL DIRETTORE GENERALE  
(Ing. Giovanni Matichecchia)

**Oggetto:** Fwd: Sinistro del 4 dicembre 2012 Amat/ Allianz Ass.ni S.p.A. + La Molisana Trasporti s.r.l.

**Mittente:** tursi <tursi@amat.ta.it>

**Data:** 03/04/2013 10.53

**A:** sinistriamat <sinistriamat@amat.ta.it>

----- Messaggio originale -----

Oggetto: Sinistro del 4 dicembre 2012 Amat/ Allianz Ass.ni S.p.A. + La Molisana Trasporti s.r.l.

Data: Tue, 2 Apr 2013 20:13:46 +0200

Mittente: [avv.petrone@libero.it](mailto:avv.petrone@libero.it) <[avv.petrone@libero.it](mailto:avv.petrone@libero.it)>

Rispondi-a: [avv.petrone@libero.it](mailto:avv.petrone@libero.it) <[avv.petrone@libero.it](mailto:avv.petrone@libero.it)>

A: tursi <[tursi@amat.ta.it](mailto:tursi@amat.ta.it)>

Cara Tiziana,  
ti invio in allegato la risposta del Comune di Taranto (direzione polizia municipale) in merito alle relative autorizzazioni al transito del veicolo eccezionale Iveco Magirus 44, dalla quale si evince che non vi è stata autorizzazione.

Ciao

Claudio

—Allegati:—

---

doc. sinistro Amat-La Molisana.pdf

462 KB

Raccomandato e.R.



**COMUNE DI TARANTO**  
**DIREZIONE POLIZIA MUNICIPALE**  
**SERVIZIO SISTEMA TERRITORIALE MOBILITA' E TRAFFICO**  
Via Plinio, 75 - Taranto  
Fax 099 - 4581381

PROT. N. 51017 DEL 27 MAR 2013

**Allo Studio Legale**  
**Avv. Claudio PETRONE**  
**Via Giovinazzi n. 91**  
**74123 TARANTO**

**OGGETTO: Sinistro del 04 Dicembre 2012:**  
**AMAT S.p.A. / Allianz Ras Assicurazioni S.p.A. + La Molisana Trasporti s.r.l.**

In allegato alla presente, si invia copia conforme dell'autorizzazione n. 55 del 09 Novembre 2012 relativa al transito del veicolo eccezionale IVECO MAGIRUS 44 di proprietà della ditta LA MOLISANA TRSPORTI s.r.l. con sede in Fiumicino (ROMA) alla Via F. Borromini n. 4.



Il Capo Servizio Tecnico  
geom. Antonio CAVALLO



**COMUNE DI TARANTO**  
DIREZIONE POLIZIA MUNICIPALE

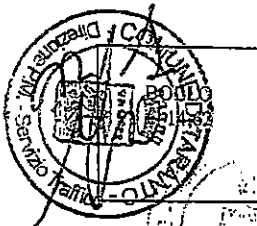

Autorizzazione N. 55  
2012

12-11-2012  
Michele Cocchi

IL DIRIGENTE

Vista la richiesta avanzata in data 06/11/2012, dalla Ditta LA MOLISANA TRASPORTI s.r.l. - Via F. Borromini n. 4 - 00054 Fiumicino (ROMA), acquisita al prot. n. 5174/2012, intesa ad ottenere l'autorizzazione al transito del veicolo eccezionale, avente le caratteristiche sotto indicate, per il trasporto di una **PALA EOLICA Val di SAMBRO** lungo il seguente percorso:

► **Dallo Stabilimento VESTAS fino ad innesto S.S. 7 percorrendo Via L. Ariosto, Via Piero della Francesca, ex SP. 48 Statte/Taranto fino ad innesto S.S. 7 e viceversa a vuoto.** (tratti comunali) . ◀

Visto il Regolamento Edilizio in vigore nonché il Regolamento di Disciplina Rottura e Manomissione del Suolo Pubblico;

Visto l'art. 107 del T.U. di cui al D.Lgs. n. 267 del 18/08/2000;

Vista la Legge 13/06/91, n. 190, nonché il D.Lgs N. 360/96;

Visto il D.Lgs.285 del 30/04/1992 nuovo Codice della Strada e ss.mm.ii.;

Visto il D.M. 18 luglio 1997 e ss.mm.ii.;

Vista la quietanza n. 0138 del 30/10/2012 di €. 100,00 quale somma spettante al Comune per il rilascio dell'autorizzazione;

**DISPONE**

di concedere l'autorizzazione al transito eccezionale del sotto indicato convoglio ed alle seguenti condizioni:

LUNGH. mt.	LARGH. mt.	ALTEZZA mt.	PESO IN Tonn.	N° ASSI	N° RUOTE	nota
30,00	2,55	4,40	40,00	3/3	8/12	a carico
25,00	2,55	4,00	22,31			a vuoto
<i>Targa autocarro-trattore</i>		DG 244 DL				
<i>Targa Semirimorchio</i>		AE 10897				
<i>Targhe Motrici di Riserva</i>		DK 225 YP	DP 233 AJ	DP 235 AJ	DG 244 DL	
<i>Targhe Rimorchi di Riserva</i>		AB 14935	AD 26997	AG 06628	AC 75870	

- La presente autorizzazione acconsente la circolazione esclusivamente sulle strade di giurisdizione del Comune di Taranto sopra indicate con interdizione del transito sul Ponte Girevole e nelle isole pedonali di cui all'Ord. Sindacale N.497 del 09/12/2002 e successive integrazioni;
- che il trasporto sia accompagnato da scorta tecnica regolarmente abilitata ai sensi della Legge 29/09/2010 n.120 "Modifiche al Codice della Strada";
- che la ditta medesima comunichi al locale Comando di P.M., almeno tre giorni prima, le date e gli orari dei transiti eccezionali, Fax 099/7350187.

Siano fatti salvi i diritti dei terzi nei confronti dei quali il Concessionario sarà sempre direttamente responsabile, civilmente e penalmente, per eventuali danni arrecati a persone e cose nonché a corrispondere il dovuto indennizzo ai terzi danneggiati.

Si fa obbligo, inoltre, della stretta osservanza di quanto disposto dal Nuovo Codice della Strada, con particolare richiamo agli artt 10, 11, 16, 61, 62 e 63;

La presente autorizzazione ha validità per giorni 90(novanta) dalla data di rilascio e per n. 4 (quattro) transiti.

Taranto, li... 09...NOV...2012



IL DIRIGENTE  
Col. MATICHECCHIA dott. Michele



# FOGLIO DI VIAGGIO

N°	DA	ORE	A	ORE	KM PERCORSO	DATA
01						
02						
03						
04						
05						
06						
07						
08						
09						
10						
11						
12						
13						
14						
15						
16						
17						
18						
19						
20						
21						
22						
23						
24						

**COMUNE DI TARANTO**  
 Servizio Sistema Mobilità e Traffico  
 È copia conforme di atto esistente  
 in Ufficio.  
 Taranto il 27/03/2013

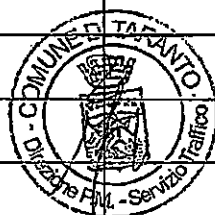

RILIEVI DA PARTE DELLA POLIZIA STRADALE CIRCA EVENTUALI INADEMPIENZE  
 (ART.16, COMMA 14 DEL REGOLAMENTO DEL CODICE DELLA STRADA)

---



---



---



Google

Indirizzo Via Ludovico Ariosto  
74123 Taranto TA



**Oggetto:** Sinistro del 4 dicembre 2012 Amat/ Allianz Ass.ni S.p.A. + La Molisana Trasporti s.r.l.

**Mittente:** "avv.petrone@libero.it" <avv.petrone@libero.it>

**Data:** 02/04/2013 20.13

**A:** tursi <tursi@amat.ta.it>

Cara Tiziana,  
ti invio in allegato la risposta del Comune di Taranto (direzione polizia municipale) in merito alle relative autorizzazioni al transito del veicolo eccezionale Iveco Magirus 44, dalla quale si evince che non vi è stata autorizzazione.

Ciao  
Claudio

Allegati:

doc. sinistro Amat-La Molisana.pdf

462 KB

550h  
Prot. N. 03 APR. 2013  
Del  
P PRESIDENTE   
DG DIRETTORE GENERALE   
DA DIRETTORE AMMINISTRATIVO   
DT DIRETTORE TECNICO   
UE ESERCIZIO MOVIMENTO   
UAG AFFARI GEN. P.R./SINISTRI   
UA ACQUISTI/CONTRATTI   
UC CONTABILITA'/BILANCIO   
UI INFORMATICA   
UP PERSONALE/RETRIBUZIONI   
UT TECNICO   
uLPT PRODOTTI TRAFFICO   
uLRG RAGIONERIA/ECONOMATO   
STQ STAFF QUALITA'

9

Raccomandato & R



**COMUNE DI TARANTO**  
**DIREZIONE POLIZIA MUNICIPALE**  
SERVIZIO SISTEMA TERRITORIALE MOBILITA' E TRAFFICO  
Via Plinio, 75 - Taranto  
Fax 099 - 4581381

PROT. N. 51017 DEL 27 MAR 2013

**Allo Studio Legale**  
**Avv. Claudio PETRONE**  
**Via Giovanazzi n. 91**  
**74123 TARANTO**

**OGGETTO: Sinistro del 04 Dicembre 2012:**  
**AMAT S.p.A. / Allianz Ras Assicurazioni S.p.A. + La Molisana Trasporti s.r.l.**

In allegato alla presente, si invia copia conforme dell'autorizzazione n. 55 del 09 Novembre 2012 relativa al transito del veicolo eccezionale IVECO MAGIRUS 44 di proprietà della ditta LA MOLISANA TRSPORTI s.r.l. con sede in Fiumicino (ROMA) alla Via F. Borromini n. 4.



Il Capo Servizio Tecnico  
geom. Antonio CAVALLO



COMUNE DI TARANTO  
DIREZIONE POLIZIA MUNICIPALE

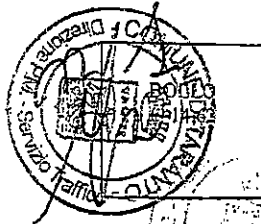

Autorizzazione N. 55  
2012

12-11-2012  
Agente Colucci

IL DIRIGENTE

Vista la richiesta avanzata in data 06/11/2012, dalla Ditta LA MOLISANA TRASPORTI s.r.l. - Via F. Borromini n. 4 - 00054 Fiumicino (ROMA), acquisita al prot. n. 5174/2012, intesa ad ottenere l'autorizzazione al transito del veicolo eccezionale, avente le caratteristiche sotto indicate, per il trasporto di una PALA EOLICA Val di SAMBRO lungo il seguente percorso:

► Dallo Stabilimento VESTAS fino ad innesto S.S. 7 percorrendo Via L. Ariosto, Via Piero della Francesca, ex SP. 48 Statte/Taranto fino ad innesto S.S. 7 e viceversa a vuoto. (tratti comunali). ◄

Visto il Regolamento Edilizio in vigore nonché il Regolamento di Disciplina Rottura e Manomissione del Suolo Pubblico;

Visto l'art. 107 del T.U. di cui al D.Lgs. n. 267 del 18/08/2000;

Vista la Legge 13/06/91, n. 190, nonché il D.Lgs N. 360/96;

Visto il D.Lgs.285 del 30/04/1992 nuovo Codice della Strada e ss.mm.ii.;

Visto il D.M. 18 luglio 1997 e ss.mm.ii.;

Vista la quietanza n. 0138 del 30/10/2012 di €. 100.00 quale somma spettante al Comune per il rilascio dell'autorizzazione;

DISPONE

di concedere l'autorizzazione al transito eccezionale del sotto indicato convoglio ed alle seguenti condizioni:

LUNGH. mt.	LARGH. mt.	ALTEZZA mt.	PESO IN Tonn.	N° ASSI	N° RUOTE	nota
30,00	2,55	4,40	40,00	3/3	8/12	a carico
25,00	2,55	4,00	22,31			a vuoto
Targa autocarro-trattore		DG 244 DL				
Targa Semirimorchio		AE 10897				
Targhe Motrici di Riserva		DK 225 YP	DP 233 AJ	DP 235 AJ	DG 244 DL	
Targhe Rimorchi di Riserva		AB 14935	AD 26997	AG 06628	AC 75870	

- La presente autorizzazione acconsente la circolazione esclusivamente sulle strade di giurisdizione del Comune di Taranto sopra indicate con interdizione del transito sul Ponte Girevole e nelle isole pedonali di cui all'Ord. Sindacale N.497 del 09/12/2002 e successive integrazioni;
- che il trasporto sia accompagnato da scorta tecnica regolarmente abilitata ai sensi della Legge 29/09/2010 n.120 "Modifiche al Codice della Strada";
- che la ditta medesima comunichi al locale Comando di P.M., almeno tre giorni prima, le date e gli orari dei transiti eccezionali, Fax 099/7350187.

Siano fatti salvi i diritti dei terzi nei confronti dei quali il Concessionario sarà sempre direttamente responsabile, civilmente e penalmente, per eventuali danni arrecati a persone e cose nonché a corrispondere il dovuto indennizzo ai terzi danneggiati.

Si fa obbligo, inoltre, della stretta osservanza di quanto disposto dal Nuovo Codice della Strada, con particolare richiamo agli artt 10, 11, 16, 61, 62 e 63;

La presente autorizzazione ha validità per giorni 90(novanta) dalla data di rilascio e per n. 4 (quattro) transiti.

Taranto, li... 09. NOV. 2012



IL DIRIGENTE  
Col. MATICHICCHIA dott. Michele

# FOGLIO DI VIAGGIO

N°	DA	ORE	A	ORE	KM PERCORSO	DATA
01						
02						
03						
04						
05						
06						
07						
08						
09						
10						
11						
12						
13						
14						
15						
16						
17						
18						
19						
20						
21						
22						
23						
24						

**COMUNE DI TARANTO**  
 Servizio Sistema Mobilità e Traffico  
 E copia esente di atto esistente  
 in Ufficio.  
 Taranto il 27/03/2013

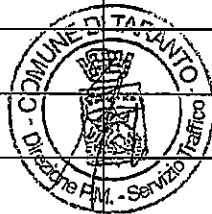

RILIEVI DA PARTE DELLA POLIZIA STRADALE CIRCA EVENTUALI INADEMPIENZE  
 (ART.16, COMMA 14 DEL REGOLAMENTO DEL CODICE DELLA STRADA)

---



---



---

Google

Indirizzo Via Ludovico Ariosto  
74123 Taranto TA

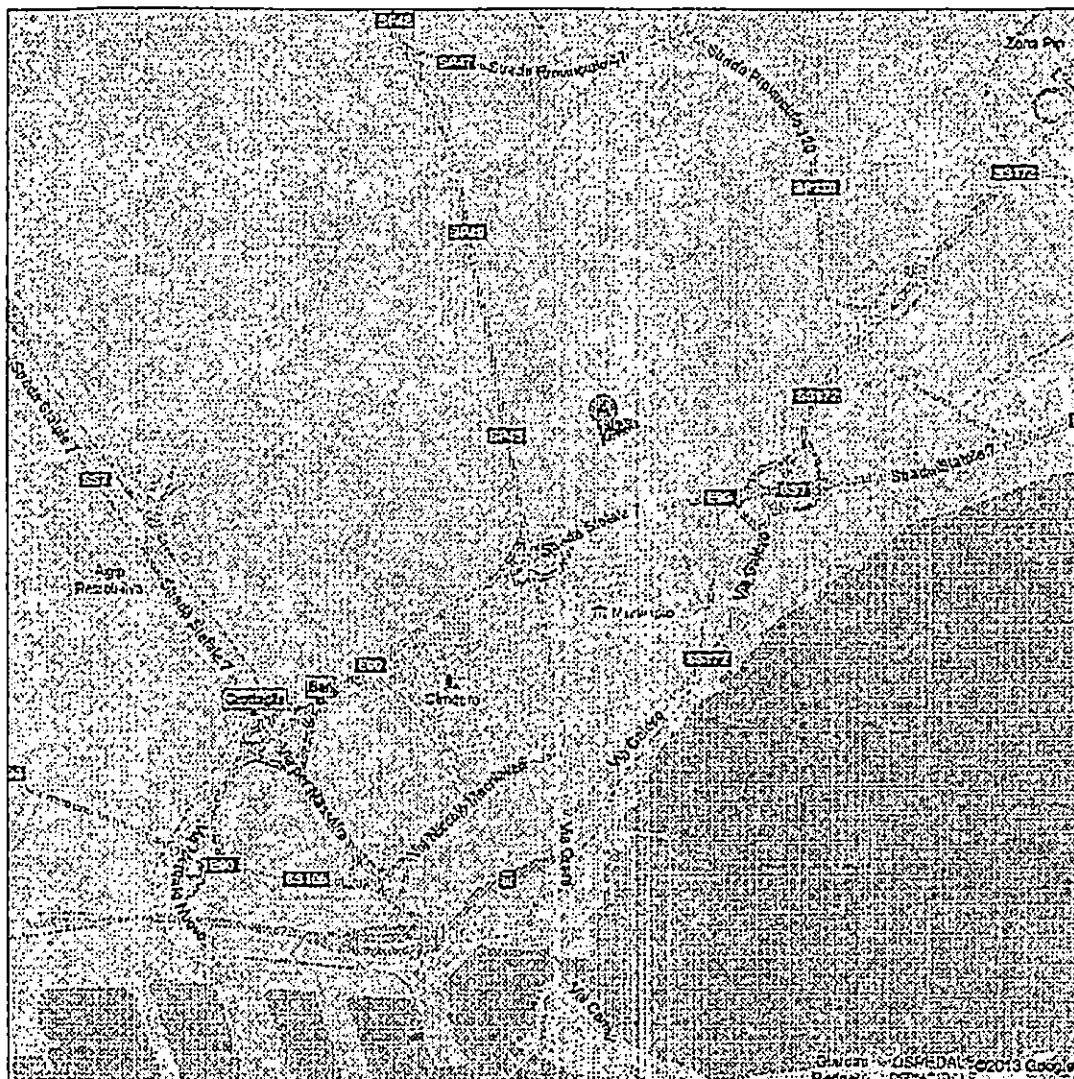





**Oggetto:** amat c/la molisana trasporti rif. amat sin. n°

**Mittente:** tursi <tursi@amat.ta.it>

**Data:** 22/04/2013 18.12

**A:** "avv.petrone@libero.it" <avv.petrone@libero.it>

**CC:** sinistriamat <sinistriamat@amat.ta.it>

Caro Claudio,

nei giorni scorsi, casualmente, un conducente amat ha dichiarato che era in servizio il giorno del sinistro e che ha assistito a quanto accaduto. Ti invio i dati dell'agente, che in quella data conduceva il bus n°518 linea 15 che transita anche in Via Duca D'Aosta, affinché tu possa valutarne l'attendibilità.

Friuli Cosimo nato il 10/03/1962 e residente in San Vito Via Gattucci, 15 - cellulare 3382123379.

Ciao

Tiziana Tursi

.

CEDOLA DI VIAGGIO DEL BUS N° 518 DATA 04-12-2012

RISERVATO OPERATORE DI ESERCIZIO					RISERVATO AI CONTROLLI			
Linea N°	Orario di partenza		Orario di arrivo		OPERATORE: COGNOME E NOME (STAMPATELLO)	Orario	Località	Firma Verificatore (PER ESTESO)
	CAPOLINEA LOCALITÀ	ORE	CAPOLINEA LOCALITÀ	ORE				
8	CEP	0610	PM	0647	PISANI Dario			
13	PM	0700	ILVA	0720	Pisani Dario			
13	PM	0741	PM	0808	Pisani Dario			
13	PM	0837	PM	0923	Pisani Dario			
9	PM	0933	BUFF	0950	Pisani Dario			
9	BUFF	0958	PM	1014	Pisani Dario			
13	PM	1023	PM	1110	Pisani Dario			
13	PM	1119	PM	1207	Pisani Dario			
4	PM	1215	BF	1235	MALDARIZZI			
4	BF	1240	PM	1300	"			
AMTE-CEP-PM	PM	1305			"			
					1432			
					PM			
115	PM	1725	PIZZ	1840	Autorena			
8	CEV	1852	PAU	1945	Autorena			
15	PM	2030	LA	2030	Fili			
"	LA	2030	PM	2105	"			
"	PM	2140	LA	2140	"			
"	LA	2145	PM	2215	"			
15	PM	2220	LA	2255	"			
27	ILVA	2325			Fili			
							M. M. P.	

Tipografia PICCOLA Cispiano

**LISTA DI CONTROLLO (CHECK-LIST)**

(Da compilarsi a cura dell'Operatore di Esercizio all'inizio ed alla fine di ogni turno)

**1**

**TURNO DI SERVIZIO n°** 37

DALLE ORE 0548

ALLE ORE 1220

LINEA 9-13

FIRMA OPERATORE DI ESERCIZIO  
*[Signature]*

**2**

**TURNO DI SERVIZIO n°** 441

DALLE ORE 1205

ALLE ORE 1810

LINEA 9

FIRMA OPERATORE DI ESERCIZIO  
*[Signature]*

**3**

**TURNO DI SERVIZIO n°** 248

DALLE ORE 1820

ALLE ORE 0203

LINEA 13

FIRMA OPERATORE DI ESERCIZIO  
*[Signature]*

CONTROLLI (Barrare la voce che ricorre)	Inizio Turno	Fine Turno
Indicatori di linea	NE	NE
Indicatori di direzione	NE	NE
Impianto illuminazione	NE	NE
Luci Interne	NE	NE
Strumentazione di bordo	NE	NE
Obliteratrici	NE	NE
Martelletto rompivetro di sicurezza	M	M
Sigilli maniglia uscita di sicurezza	M	M
Regolamento viaggiatori interno bus	M	M
Estintore	M	M
Pulizia del bus	INS	INS
Cintura di sicurezza (portatori di Handicap)	NE	NE

CONTROLLI (Barrare la voce che ricorre)	Inizio Turno	Fine Turno
Indicatori di linea	NE	NE
Indicatori di direzione	NE	NE
Impianto illuminazione	NE	NE
Luci Interne	NE	NE
Strumentazione di bordo	NE	NE
Obliteratrici	NE	NE
Martelletto rompivetro di sicurezza	M	M
Sigilli maniglia uscita di sicurezza	M	M
Regolamento viaggiatori interno bus	M	M
Estintore	M	M
Pulizia del bus	INS	INS
Cintura di sicurezza (portatori di Handicap)	NE	NE

CONTROLLI (Barrare la voce che ricorre)	Inizio Turno	Fine Turno
Indicatori di linea	NE	NE
Indicatori di direzione	NE	NE
Impianto illuminazione	NE	NE
Luci Interne	NE	NE
Strumentazione di bordo	NE	NE
Obliteratrici	NE	NE
Martelletto rompivetro di sicurezza	M	M
Sigilli maniglia uscita di sicurezza	M	M
Regolamento viaggiatori interno bus	M	M
Estintore	M	M
Pulizia del bus	INS	INS
Cintura di sicurezza (portatori di Handicap)	NE	NE

**NE = Non Efficiente**      **M = Mancante**      **INS = Insufficiente**

**Irregolarità riscontrate durante il servizio (incidenti - guasti - etc.), già comunicata all'Area Tecnica con bolla di lavoro**

n° 1 del 12/07/2007

*[Handwritten text: Intervento con Grotto ed intervento Verde]*

al rientro - visto: L'ADDETTO MOVIMENTO E TRAFFICO Mani ore 2h-40

**Oggetto:** SINISTRO DEL 4/12/2012 BUS 578 (NS. RIF. 232/AR/12)

**Mittente:** Sinistri <sinistriamat@amat.ta.it>

**Data:** 15/01/2013 18.05

**A:** GIUSEPPE ALTOMARE <perizie10810@alice.it>, VITO COLAPIETRO <periziecol@alice.it>

Alleghiamo la documentazione attestante le riparazioni eseguite sul bus n.578.  
cordiali saluti.

Il 07/01/2013 15.54, GIUSEPPE ALTOMARE ha scritto:

Ciao Carlo, sono Giuseppe Altomare.  
Buon Anno innanzitutto.  
Volevo chiederti solo se eri in possesso del preventivo di riparazione dell'autobus 578 (sinistro del 04.12.12) che ho visionato in anticipo per Vito Colapietro, in quanto la Compagnia ci ha sollecitato la chiusura della pratica. Saluti e a presto.

Per.ind. Giuseppe Altomare  
Via Buccari, 27  
74123 – Taranto  
Tel. / fax 099/9461815  
Cell. 349/5455903

\_\_\_\_\_ Informazioni da ESET NOD32 Antivirus, versione del database delle  
firme digitali 7868 (20130107) \_\_\_\_\_

Il messaggio ? stato controllato da ESET NOD32 Antivirus.

[www.nod32.it](http://www.nod32.it)

—Allegati:—

578.fattura.PDF

276 KB

prot. 22570/UT

Taranto, lì 31.12.2012

OFFICINE PICHIERRI  
S.S. 7 ter, km 16  
74028 SAVA - (TA)

**Fax n. 099 9722049**

**OGGETTO: Bus 578 - riparazione parte anteriore del veicolo, danneggiato in seguito ad incidente . (Autorizzazione ai sensi dell'art. 13 - comma 2 del "Regolamento per gli appalti e forniture"). C.I.G. 7607E97DD**

In relazione al vs. preventivo n. 562 dell'importo complessivo di € 2.292,00 + IVA (assunto al protocollo aziendale n° 21440 del 07.12.2012), riferito ai lavori già eseguiti e descritti in oggetto, al fine di regolarizzare la pratica, si emette ordine per un importo complessivo di € 2.292,00 + IVA, finalizzato all'emissione della fattura.

Si precisa che il pagamento sarà effettuato a 60 gg. dalla data di emissione della fattura stessa.

**Nota: Il numero di C.I.G. in oggetto dovrà essere riportato in fattura.**

R

IL DIRETTORE GENERALE  
Ing. Giovanni Matichecchia

1967

722049

001

ALLA C. A. DEL SIG. PAURINI

# Officine PICHIERRI S.r.l.

Riparazioni Meccaniche - Carrozzeria - Elettrauto - Magazzino Ricambi Veicoli Industriali

Autorizzata **IVECO** **CASTRA** Veicoli Industriali

Contrada Commenda, 273 - 74028 SAVA (TA)

Tel. Off. 099.9746843 - Uff. Coll. 099.9721910 - Tel. / Fax 099.9722049

Cod. Fisc. e Partita IVA 02151920739

Sito Internet: www.officinepichierri.it Indirizzo email: commerciale@officinepichierri.it



PREMIO ITALIA CHE LAVORA



Documento N. <b>562</b>	del <b>06/12/2012</b>	Cod. Cliente <b>1661</b>	DESTINATARIO <b>A.M.A.T. SPA</b>
Tipo Documento <b>PREVENTIVO</b>	Part. Iva/Cod. Fisc. <b>00148330733 00148330733</b>	N. Foglio <b>1</b>	<b>VIA C. BATTISTI 657 74100 TARANTO</b>

COD. ARTICOLO	DESCRIZIONE	QT.	PREZZO	SCONTO	IMPORTO
	LAVORI SUL VS AUTOBUS AZ. 578 BREDI MENARINI CON SOSTITUZIONE CRISTALLO SUPERIORE ANTERIORE (FORNITO DALL'ENTE)	1		,0	
	GRUPPO DISPOSITIVO DISPLAY FRONTALE (FORNITO DALL'ENTE)	1		,0	
	KIT-RAPIDO SPECIALE SIGILLANTE PER LAMIERA	10	19,00	20,0	152,00
	MATERIALE DI CONSUMO P/CARROZZERIA (PRODOTTI STANDOX)	1	240,00	,0	240,00
	LAVORO DI STACCO CON SOSTITUZIONE RIVESTIMENTI DI CARROZZERIA DANNEGGIATI, RADDRIZZATURA E RIPRISTINO OSSATURA ANTERIORE FRONTALE SUPERIORE E OSSATURA TETTO PARTE ANTERIORE CON SUCCESSIVA MESSA IN OPERA DI COPERTURA LAMIERATA.				
	RIMOZIONE SCHEGGE CRISTALLO SUPERIORE CON PULIZIA, MOLATURA BASAMENTI E SUCCESSIVO MONTAGGIO DEL NUOVO.				
	RIVETTATURA E SIGILLATURA CRISTALLO, RIVESTIMENTI LA-				

Procl. N. **214ho**

Del **07 DIC. 2012**

P	PRESIDENTE	<input type="checkbox"/>	,0
DG	DIRETTORE GENERALE	<input type="checkbox"/>	,0
DA	DIRETTORE AMMINISTRATIVO	<input type="checkbox"/>	,0
DT	DIRETTORE TECNICO	<input type="checkbox"/>	,0
DE	ESERCIZIO MOVIMENTO	<input type="checkbox"/>	,0
DAG	AFFARI GEN./P.R./SINISTRI	<input type="checkbox"/>	,0
DA	ACQUISTI/CONTRATTI	<input type="checkbox"/>	,0
DC	CONTABILITA'/BILANCIO	<input type="checkbox"/>	,0
DI	INFORMATICA	<input type="checkbox"/>	,0
EP	PERSONALE/RETRIBUZIONI	<input type="checkbox"/>	,0
VT	TECNICO	<input type="checkbox"/>	,0
EP	PRODOTTI TRAFFICO	<input type="checkbox"/>	,0
REG	RAGIONERIA/ECONOMIA	<input type="checkbox"/>	,0
STG	STAFF AMMIN.	<input type="checkbox"/>	,0

\*\*\* SEGUE \*\*\*

Condizioni di Pagamento		Banca di appoggio		Totale Imponibile	
Scadenze	Totale Merce	Imponibile	Al.	Imposta	Totale Imposta
	Specac Varie/Bollo				Totale Documento €:
	Spese Incasso				
Trasporto a cura del <input type="checkbox"/> MITTEN/C <input type="checkbox"/> DESTINATARIO		Variazioni di Destinazione		Luogo di Destinazione	
Causale del Trasporto			Firma del Conducente		
Aspetto esteriore dei beni		Inicio Trasporto	N. Colli	Firma del Destinatario	

# Officine PICHERRI S.r.l.

Riparazioni Meccaniche - Carrozzeria - Elettrauto - Magazzino Ricambi Veicoli Industriali

Autorizzata **IVECO** **ASTRA**  
Veicoli Industriali

Contrada Commenda, 273 - 74028 SAVA (TA)

Tel. Off. 099.9746843 - Uff. Coll. 099.9721910 - Tel. / Fax 099.9722049

Cod. Fisc. e Partita IVA 02151920739

Sito Internet: [www.officinepicherreri.it](http://www.officinepicherreri.it) Indirizzo email: [commerciale@officinepicherreri.it](mailto:commerciale@officinepicherreri.it)



PREMIO  
ITALIA CHE LAVORA



Organizzazione con Sistema di Gestione  
per la Qualità certificato UNI EN ISO 9001:2000  
REG. N° 0415215

Documento N. 562 del 06/12/2012	Cod. Cliente 1661	DESTINATARIO A.M.A.T. SPA
Tipo Documento PREVENTIVO	N. Foglio 2	VIA C. BATTISTI 657 74100 TARANTO
Part. Iva/Cod. Fisc. 00146330733 00146330733		

COD. ARTICOLO	DESCRIZIONE	QT.	PREZZO	SCONTO	IMPORTO
	MIERATI NOCHE MODANATURE. STACCO CON SOSTITUZIONE GRUP- PO DISPLAY FRONTALE, RIPRI- STINO IMPIANTO ELETTRICO E SISTEMAZIONE CONNETTORI CABLE- TI. (ORE LAVORATIVE)	95	20,00	,0	1.900,00
				,0	
				,0	
				,0	

Condizioni di Pagamento come convenuto		Banca di appoggio			Totale Imponibile	
Scadenze 06/12/12	Totale Merce 2.773,32	Imponibile 2.292,00	Al. 21	Imposta 481,32	2.292,00	
	Spese Varie/Bollo				481,32	
	Spese Incasso				2.773,32	
					2.773,32	
Trasporto a cura del <input type="checkbox"/> MITTENTE <input type="checkbox"/> DESTINATARIO		Variazioni di Destinazione		Luogo di Destinazione		
Causale del Trasporto RIPARAZIONE				Firma del Conducente		
Aspetto esteriore dei beni		Inizio Trasporto Data	N. Coll 108,00	Firma del Destinatario		



0108869.	CRISTALL WINDSCR NR	588,00
0108964.	FIANCHE1RH CORN NR	332,00
0108965.	FIANCHE1LH CORN NR	442,00
0108979.	CRISTALL WINDOW NR	85,00
0108982.	SPORTEL UPPER FL NR	980,00
0108991.	SPORTEL DOOR, LC NR	732,00



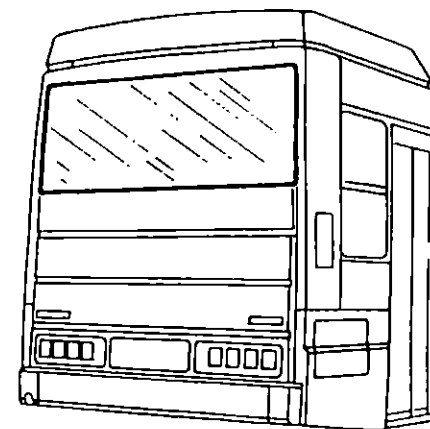
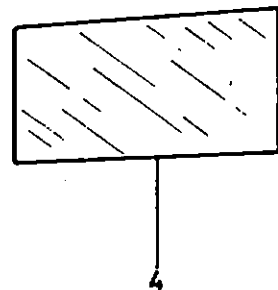
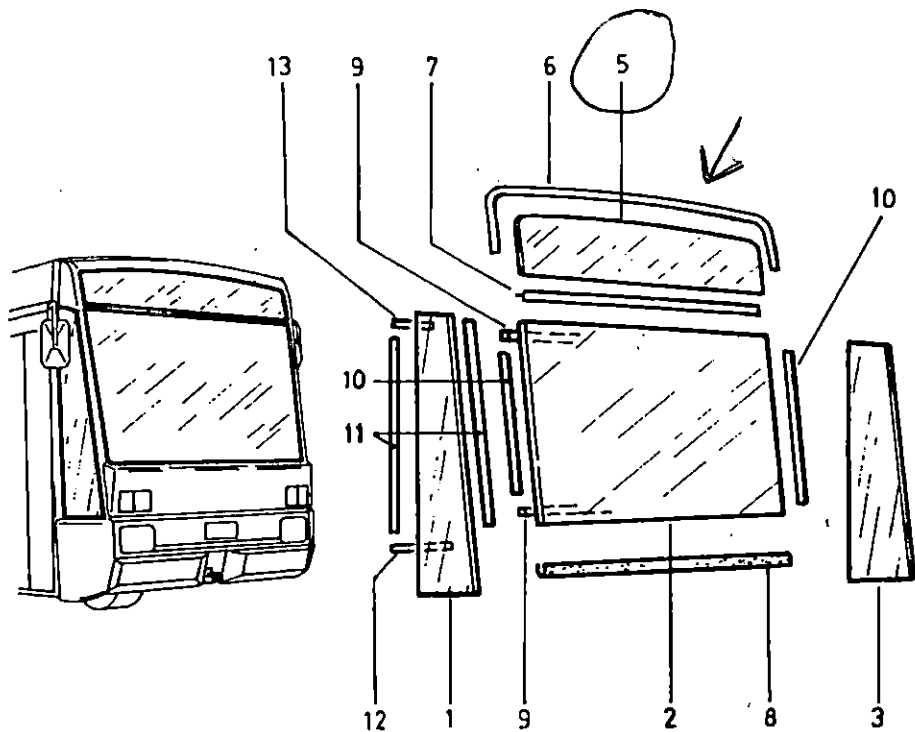

**MENARINI**  
**MONOCAR**  
**220**

DENOMINAZIONE GRUPPO

**CRISTALLO PARABREZZA E POSTERIORE**

SOTTOGRUPPO

VALIDITÀ da Matr.

a Matr.

Agg.	Pos.	Codice	Quant.	Denominazione	Sigla commerciale
	①	<del>0004142</del> <del>108408</del>	①	CRISTALLO DESTRO 19-125 TECNICO	
	2	108869	1	CRISTALLO PARABREZZA 19128	
	③	108409 19126	1	CRISTALLO SINISTRO	
	4	109380	1	CRISTALLO POSTERIORE	
→	5	108979	1	CRISTALLO SUPERIORE ←	
	6	D008547 48868	1	PROFILATO SUPERIORE	
	⑦	D008548 48866	①	PROFILATO	
	⑧	451909 48864	1	PROFILATO	L= 2150mm
	⑨	452601 12856	2	PROFILATO DI SPESSORE	L= 2150mm
	10	452601	2	PROFILATO DI SPESSORE	L= 1180mm
	11	452601	4	PROFILATO DI SPESSORE	L= 1200mm
	12	452601	2	PROFILATO SI SPESSORE	L= 385mm
	13	452601	2	PROFILATO DI SPESSORE	L= 175mm

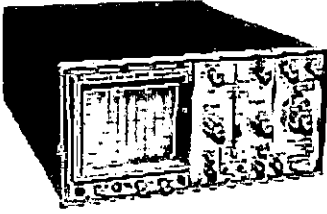

## CENEL s.a.s.

Via Luigi Caldieri 132 - 80128 NAPOLI  
tel & fax 081 56 02 539 e-mail: [nunmarte@tin.it](mailto:nunmarte@tin.it)  
Part. I V A 04946230630 pec: [cenel@pec.it](mailto:cenel@pec.it)

Spett.le  
AMAT s.p.a.  
Viale Cesare Battisti 657  
74100 TARANTO

Prot. 08/13  
Napoli 14/01/2013

e-mail: [enzoamat@katamail.com](mailto:enzoamat@katamail.com)

Alla cortese attenzione del sig. Vincenzo Rochira.

Oggetto: offerta indicatore di destinazione.

Durante il recente sopralluogo effettuato presso il deposito in indirizzo, abbiamo visionato l' indicatore di percorso in avaria montato su uno dei veicoli del vostro parco autobus. Purtroppo il modello è obsoleto e i ricambi per la sua riparazione non sono più disponibili.

Tanto premesso, vi proponiamo la sua sostituzione con il sistema di seguito indicato; contestualmente potremmo ritirare il visualizzatore guasto di cui potremo utilizzare qualche ricambio e che valuteremo € 100,00.

Il sistema che proponiamo è così costituito:

- N. 1 centralina di controllo e programmazione AMELI SD 2000
- N. 1 indicatore anteriore LDL 1280-200 NS
- N. 2 indicatori laterali e posteriori LDL 360-200-16 NS
- N. 1 kit corredo cavi di cablaggio.

**Il prezzo del sistema sopra descritto è di € 1.600,00 oltre IVA.**



Altre condizioni di fornitura secondo il vostro solito.

Restando in attesa del vostro gradito ordinativo, cogliamo l'occasione per porgere i nostri più cordiali saluti.

CENEL s.a.s.  
Il Legale Rappresentante  
(Angelo Martellotta)  
*Angelo Martellotta*

NM/aa

Video-sorveglianza a bordo e sistemi visivi e vocali di linea e destinazione. Annuncio di prossima fermata. Paline stradali a led e pannelli prossime partenze. Sistemi di controllo automatico delle flotte (A V M). Agente esclusivo e centro di assistenza autorizzato per l'area Centro-Sud della "A M E L I s.p.a."

<b>BOLLA DI SEGNALAZIONE AVARIA</b>		Data <b>04/12/2012</b> Numero <b>392</b>
Data registrazione: <b>04/12/2012 22:30:59</b>	Autobus <b>0578</b> Autista <b>DI GIOIA MARCO</b>	
Località avaria:		
inserita da: <b>MANCINI -EMILIO</b>		
AVARIA	<b>TETTO DIVELTO - PARABREZZA SPOSTATO - INCIDENTE - SEGUE RELAZIONE</b>	
Intervento eseguito: _____ _____ _____		
Operatori: _____		
Data e ora restituzione esercizio: _____		

**Oggetto:** INFO**Mittente:** GIUSEPPE ALTOMARE <perizie10810@alice.it>**Data:** 07/01/2013 15.54**A:** sinistriamat <sinistriamat@amat.ta.it>

Ciao Carlo, sono Giuseppe Altomare.  
 Buon Anno innanzitutto.

Volevo chiederti solo se eri in possesso del preventivo di riparazione dell'autobus 578 (sinistro del 04.12.12) che ho visionato in anticipo per Vito Colapietro, in quanto la Compagnia ci ha sollecitato la chiusura della pratica. Saluti e a presto.

Per.ind. Giuseppe Altomare  
 Via Buccari, 27  
 74123 - Taranto  
 Tel. / fax 099/9461815  
 Cell. 349/5455903

\_\_\_\_\_ Informazioni da ESET NOD32 Antivirus, versione del database delle firme digitali 7868 (20130107) \_\_\_\_\_

Il messaggio ? stato controllato da ESET NOD32 Antivirus.

[www.nod32.it](http://www.nod32.it)

\_\_\_\_\_ s.p.a. - Protocollo in Arrivo

Prot. N° 409

Del 07 GEN. 2013

Del		
P	PRESIDENTE	<input type="checkbox"/>
DG	DIRETTORE GENERALE	<input type="checkbox"/>
DA	DIRETTORE AMMINISTRATIVO	<input type="checkbox"/>
DT	DIRETTORE TECNICO	<input type="checkbox"/>
UE	ESERCIZIO MOVIMENTO	<input type="checkbox"/>
UAG	AFFARI GEN./P.R./SINISTRI	<input checked="" type="checkbox"/>
UA	ACQUISTI / CONTRATTI	<input type="checkbox"/>
UC	CONTABILITA' / BILANCIO	<input type="checkbox"/>
UI	INFORMATICA	<input type="checkbox"/>
UP	PERSONALE / RETRIBUZIONI	<input type="checkbox"/>
UT	TECNICO	<input type="checkbox"/>
UPT	PRODOTTI TRAFFICO	<input type="checkbox"/>
URG	RAGIONERIA / ECONOMATO	<input type="checkbox"/>
STQ	STAFF QUALITA'	<input type="checkbox"/>
_____		<input type="checkbox"/>

9



<b>per ind. Ernesto Sion</b> <b>INFORTUNISTICA STRADALE</b> Via O. Flacco, 22 74121 - Taranto (Ta) P.IVA: 01739870739 Tel.: TEL -FAX 0997364094 E-Mail:ernestosion@tiscalinet.it		Perizia N° <b>3185,00/12</b>	Relazione di perizia per <b>AMAT</b>	Codice <b>001</b>	Ramo sinistro <b>RCA RISC. ASS.</b>
Assicurato <b>AMAT N.578</b>		Controparte <b>LA MOLISANA TRASPORTI</b>		Impresa di controparte <b>003 - ALLIANZ</b>	
Esercizio <b>2012</b>	Numero sinistro <b>232/AR/12</b>	Codice - Agenzia		Data sinistro <b>04/12/2012</b>	
Cod. Perito	Cod. Liquidatore	Cod. Ispettore	Numero polizza	Ramo polizza	Recuper o IVA <b>Si</b>

Data Incarico <b>13/12/2012</b>	Data primo rilievo <b>13/12/2012</b>	Località <b>TARANTO</b>	C/o <b>ASS</b>	Riparazioni <b>Da Iniz.</b>	Foto N. <b>16</b>	Privilegio a favore di
------------------------------------	---	----------------------------	-------------------	--------------------------------	----------------------	------------------------

Da Certificato di Proprietà - Intestatario - Indirizzo - Telefono - Professione  
**AMAT**  
VIA C.BATTISTI 657 74100 - TARANTO TA

Locatario/Comproprietario - Indirizzo - Telefono - Professione  
**CODICE FISCALE / P. I.V.A.:**

Già Targa  
**AH612JP**

Veicolo(Marca-Modello-Versione) <b>BREDAMENARIBUS M 220 E LU 4P</b>	Targa <b>DW518TR</b>	Telaio <b>ZCM2200LU03727357</b>	1° Immatr. <b>23/06/95</b>
--	-------------------------	------------------------------------	-------------------------------

Stato d'uso <b>SUFFICIENTE</b>	Km. <b>1</b>	Pneum. <b>1</b>	Colore - Tipo smalto <b>ARANCIONE PASTELLO</b>	Coerenza del danno con la dinamica del sinistro <b>Si</b>
-----------------------------------	-----------------	--------------------	---	--

Allestimenti/Dotazioni	Ultima revisione <b>//</b>	Ubicazione Danni 
------------------------	-------------------------------	---

Codice Omologazione	Per veicol comme./Ind.	Portata q.li	Tara q.li	Passo m.	Posti n°	Assi n°
---------------------	---------------------------	-----------------	--------------	-------------	-------------	------------

Valore Commerciale(C) <b>€ 1,00</b>	Valore Relitto <b>€</b>	Valore per Differenza <b>€ 0</b>	Spese Accessorie <b>€</b>	Indennizzo per antieconomicità <b>€ 1,00</b>
--	----------------------------	-------------------------------------	------------------------------	---

C.R.	VOCI DI DANNO	SR	LA	VE	ME	DCMS	Costo dei Ricambi * (Iva Esclusa)
------	---------------	----	----	----	----	------	--------------------------------------

Listino ricambi aggiornato al [ // ]	SR		LA		VE		ME	DCMS	Costo dei Ricambi * (Iva Esclusa)
	Diff.	Tempo	Diff.	Tempo	Diff.	Tempo	Tempo		
Kit indicatore di destinazione completo	S	2,0	S		S				1.600,00
Cristallo indicatore di destinazione	S	6,0	S		S				85,00
Kit sigillante lamiere e cristalli	S		S		S				150,00
Lastrati in lamiera di copertura (a corpo)	S		S		S				120,00
Ossatura anteriore frontale e superiore	G	10,0	G	10,0	G	6,0			
Ossatura tetto	G	10,0	G	10,0	G	6,0			
Ripristino impianto elettrico	S	5,0	S		S				
Sistemazione connettori cablati	S	5,0	S		S				
1° pannello superiore lat. .Dx	G	2,0	G	3,0	G	3,0			
Pulizia abitacolo	S	3,0	S		S				
In allegato documentazione verifica e preventivazione danni fornita dall'azienda.									

Codice / Riparatore	Fascia Carr. <b>A1</b>	SR	LA	VE operativo	ME	Totale Ricambi <b>€ 1.955,00</b>
---------------------	---------------------------	----	----	--------------	----	-------------------------------------

Supplemento per Doppio Strato 15%	Ore <b>2,25</b>	Supplemento Finitura 10% max ore 3	Ore <b>1,73</b>	Tempo Aggiuntivo per Verniciatura	Ore <b>1,2</b>	Totale Tempi Supplementari	Ore <b>5,18</b>	Totale tempi VE Ore <b>20,18</b>
-----------------------------------	--------------------	------------------------------------	--------------------	-----------------------------------	-------------------	----------------------------	--------------------	-------------------------------------

Valore Assicurato(A) <b>€</b>	Valore a nuovo(N) <b>€ 1,00</b>	Ricambi	Imponibile <b>€ 1.955,00</b>	Iva <b>€ 410,55</b>	Totale <b>€ 2.365,55</b>
----------------------------------	------------------------------------	---------	---------------------------------	------------------------	-----------------------------

Insuff. Assicurativa % (C-A)/Cx100=	Coef. Riduzione % (N-C)/Nx100=	Materiale Consumo Ore <b>20,18</b> €/h <b>11,55</b>	<b>€ 233,08</b>	<b>€ 48,95</b>	<b>€ 282,03</b>
-------------------------------------	--------------------------------	--	-----------------	----------------	-----------------

Totale Imponibile <b>€ 3.988,40</b>	Nolo Dime e/o Varie	<b>€</b>	<b>€</b>	<b>€</b>	<b>€</b>
--	---------------------	----------	----------	----------	----------

Degrado <b>€</b>	Mano d'opera carrozzeria Ore <b>86,18</b> €/h <b>20,66</b>	<b>€ 1.780,48</b>	<b>€ 373,90</b>	<b>€ 2.154,38</b>
---------------------	---	-------------------	-----------------	-------------------

Insufficienza Assicurativa %	Mano d'opera meccanica Ore <b>€/h 20,66</b>	<b>€</b>	<b>€</b>	<b>€</b>
------------------------------	--	----------	----------	----------

Totale (Imponibile) <b>€ 3.988,40</b>	S.Rifiuti <b>0,50</b> % di <b>3.968,56</b>	<b>€ 19,84</b>	<b>€ 4,17</b>	<b>€ 24,01</b>
--	--	----------------	---------------	----------------

Totale (Iva Compresa) <b>€ 4.825,96</b>	<b>TOTALE STIMA</b>		<b>€ 3.988,40</b>	<b>€ 837,57</b>	<b>€ 4.825,97</b>
--	---------------------	--	-------------------	-----------------	-------------------

Franchigia/Scoperto min. e il max del %	Indennizzo Contrattuale <b>€</b>	Importo Richiesto <b>€</b>	Importo Concordato <b>€</b>	Importo Lesioni <b>€</b>	Fermo Tecnico Giorni <b>10,8</b>
---	-------------------------------------	-------------------------------	--------------------------------	-----------------------------	-------------------------------------

TOTALE Indennizzo <b>€ 3.988,40</b>	Osservazioni:
--	---------------

[70003] - AutoSoft S.r.l. - Tel.0771/681436 r.a. [11753] <b>Genius Professional</b> Ver: <b>RELEASE:</b>	Data consegna <b>06/02/2013</b>	Firma Professionista per ind. Ernesto Sion 	Ruolo N. <b>3812</b>	Foglio N. <b>1</b>
---	------------------------------------	--	-------------------------	-----------------------



per. ind. Ernesto Sion  
INFORTUNISTICA STRADALE  
Via O. Flacco, 22  
74121 - Taranto (Ta)  
P.IVA: 01739870739  
Tel.: TEL -FAX 0997364094  
Posiz.Ruolo N.:3812

Perizia N.: 3185,00/12  
Compagnia: **AMAT**  
Ispettorato:  
Agenzia:  
Sin. Numero: **232/AR/12**  
Numero Pol.:

Ramo sinistro: **RCA RISC. ASS.**  
  
Data Sinistro: **04/12/2012**  
Data Perizia: **13/12/2012**

Assicurato: **AMAT N.578**  
Veicolo: **BREDAMENARINIBUS M 220 E LU 4P**  
Targa: **DW518TR**  
Controparte: **LA MOLISANA TRASPORTI SRL**





Micrograph showing a granular texture with a central bright spot. The image is rotated 90 degrees clockwise.

Micrograph showing a granular texture with a faint, irregular outline. The image is rotated 90 degrees clockwise.

Micrograph showing a granular texture with a faint, irregular outline. The image is rotated 90 degrees clockwise.

Micrograph showing a granular texture with a prominent, irregular outline. The image is rotated 90 degrees clockwise.

Micrograph showing a granular texture with a central bright spot. The image is rotated 90 degrees clockwise.

Micrograph showing a granular texture with a faint, irregular outline. The image is rotated 90 degrees clockwise.



per. ind. Ernesto Sion  
INFORTUNISTICA STRADALE  
Via O. Flacco, 22  
74121 - Taranto (Ta)  
P.IVA: 01739870739  
Tel.: TEL -FAX 0997364094  
Posiz.Ruolo N.:3812

Perizia N.: 3185,00/12  
Compagnia: **AMAT**  
Ispettorato:  
Agenzia:  
Sin. Numero: **232/AR/12**  
Numero Pol.:

Ramo sinistro: **RCA RISC. ASS.**  
Data Sinistro: **04/12/2012**  
Data Perizia: **13/12/2012**

Assicurato: **AMAT N.578**  
Veicolo: **BREDAMENARINIBUS M 220 E LU 4P**  
Targa: **DW518TR**  
Controparte: **LA MOLISANA TRASPORTI SRL**





per. ind. Ernesto Sion  
INFORTUNISTICA STRADALE  
Via O. Flacco, 22  
74121 - Taranto (Ta)  
P.IVA: 01739870739  
Tel.: TEL -FAX 0997364094  
Posiz.Ruolo N.:3812

Perizia N.: 3185,00/12  
Compagnia: AMAT  
Ispettorato:  
Agenzia:  
Sin. Numero: 232/AR/12  
Numero Pol.:

Ramo sinistro: RCA RISC. ASS.

Data Sinistro: 04/12/2012  
Data Perizia: 13/12/2012

Assicurato: AMAT N.578  
Veicolo: BREDAMENARINIBUS M 220 E LU 4P  
Targa: DW518TR  
Controparte: LA MOLISANA TRASPORTI SRL





per. ind. Ernesto Sion  
INFORTUNISTICA STRADALE  
Via O. Flacco, 22  
74121 - Taranto (Ta)  
P.IVA: 01739870739  
Tel.: TEL -FAX 0997364094  
Posiz.Ruolo N.:3812

Perizia N.: 3185,00/12  
Compagnia: AMAT  
Ispettorato:  
Agenzia:  
Sin. Numero: 232/AR/12  
Numero Pol.:

Ramo sinistro: RCA RISC. ASS.

Data Sinistro: 04/12/2012  
Data Perizia: 13/12/2012

Assicurato: AMAT N.578  
Veicolo: BREDAMENARINIBUS M 220 E LU 4P  
Targa: DW518TR  
Controparte: LA MOLISANA TRASPORTI SRL

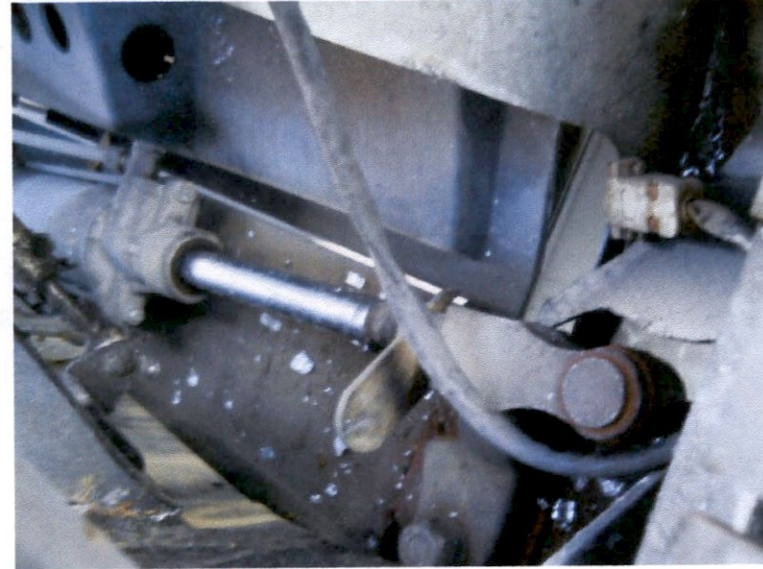
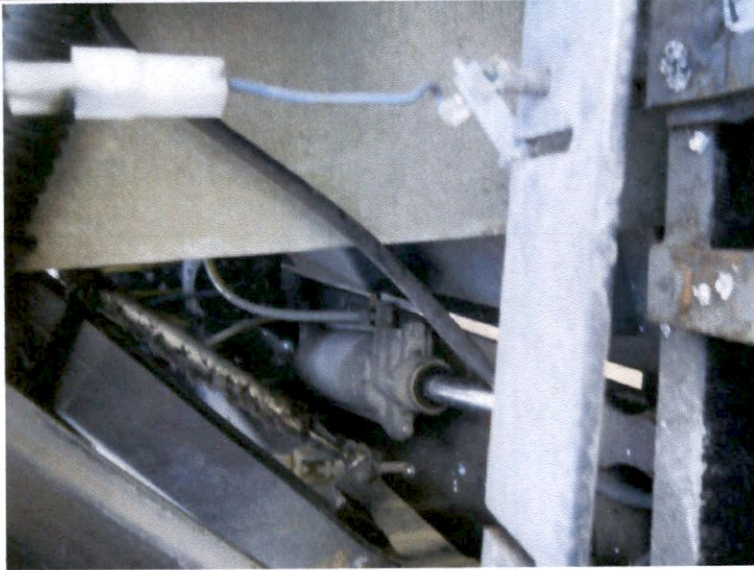

**RAPPORTO DI VERIFICA**  
RELATIVO ALLA ESECUZIONE DI LAVORAZIONI E/O FORNITURE AFFIDATE A  
DITTE ESTERNE

**OGGETTO DEL LAVORO E/O FORNITURA**BUS N. AZ. 578 TARGATO \_\_\_\_\_

Ovvero

ALTRO: \_\_\_\_\_

DITTA: \_\_\_\_\_

LAVORO: \_\_\_\_\_

PRENILEARIA fornitura e servizio di  
manutenzione

FATT. N. \_\_\_\_\_ data \_\_\_\_\_

Nota Uff. Acquisti N. \_\_\_\_\_ data \_\_\_\_\_

Delibera N. \_\_\_\_\_ data \_\_\_\_\_

Lett. Incarico N. \_\_\_\_\_ data \_\_\_\_\_ ; N. \_\_\_\_\_ data \_\_\_\_\_

Ord. lavori N. 22570 data 31/12/12 ; N. \_\_\_\_\_ data \_\_\_\_\_

Ord. ricambi N. \_\_\_\_\_ data \_\_\_\_\_ ; N. \_\_\_\_\_ data \_\_\_\_\_

DDT andata N. \_\_\_\_\_ data \_\_\_\_\_ ; N. \_\_\_\_\_ data \_\_\_\_\_

DDT ritorno N. \_\_\_\_\_ data \_\_\_\_\_ ; N. \_\_\_\_\_ data \_\_\_\_\_

DDT rest. Ric. N. \_\_\_\_\_ data \_\_\_\_\_ ; N. \_\_\_\_\_ data \_\_\_\_\_

*E' stato verificato che le lavorazioni e/o forniture, commissionate alla ditta sopra riportata, di cui alla fattura evidenziata, per un importo complessivo di:*

€ \_\_\_\_\_ oltre IVA € \_\_\_\_\_ Tot. € \_\_\_\_\_

sono state eseguite in conformità ai patti contrattuali.

Taranto li 05/01/13IL TECNICO INCARICATO  
DI SEGUIRE I LAVORI

IL CAPO UFFICIO TECNICO

prot. 22570/UT

Taranto, lì 31.12.2012

OFFICINE PICHIERRI  
S.S. 7 ter, km 16  
74028 SAVA - (TA)

**Fax n. 099 9722049**

**OGGETTO: Bus 578 - riparazione parte anteriore del veicolo, danneggiato in seguito ad incidente .** (Autorizzazione ai sensi dell'art. 13 - comma 2 del "Regolamento per gli appalti e forniture"). **C.I.G. 7607E97DD**

In relazione al vs. preventivo n. 562 dell'importo complessivo di € 2.292,00 + IVA (assunto al protocollo aziendale n° 21440 del 07.12.2012), riferito ai lavori già eseguiti e descritti in oggetto, al fine di regolarizzare la pratica, si emette ordine per un importo complessivo di € 2.292,00 + IVA, finalizzato all'emissione della fattura.

Si precisa che il pagamento sarà effettuato a 60 gg. dalla data di emissione della fattura stessa.

**Nota: Il numero di C.I.G. in oggetto dovrà essere riportato in fattura.**

R

IL DIRETTORE GENERALE  
Ing. Giovanni Matichecchia

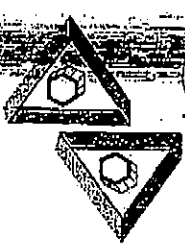

# Officine Pichlerri S.r.l.

Riparazioni Meccaniche - Carrozzeria - Elettrauto - Magazzino Ricambi Veicoli Industriali

Autorizzata **IVECO** **CASTROL** Veicoli Industriali

Contrada Commenda, 273 - 74028 SAVA (TA)

Tel. Off. 099.9746843 - Uff. Coll. 099.9721910 - Tel. / Fax 099.9722049

Cod. Fisc. e Partita IVA 02151920739

Sito Internet: www.officinepichlerri.it Indirizzo email: commerciale@officinepichlerri.it



PREMIO ITALIA CHE LAVORA



Organizzazione per la Qualità Certificata UNI EN ISO 9001:2008  
R.E.D. n° 0419216



Documento N. <b>562</b>	del <b>06/12/2012</b>	Cod. Cliente <b>1661</b>	DESTINATARIO <b>A.M.A.T. SPA</b>
Tipo Documento <b>PREVENTIVO</b>		N. Foglio <b>1</b>	<b>VIA C.BATTISTI 657</b>
Part. Iva/Cod. Fisc. <b>00146330733</b>	<b>00146330733</b>		<b>74100 TARANTO</b>

COD. ARTICOLO	DESCRIZIONE	QT.	PREZZO	SCONTO	IMPORTO
	LAVORI SUL VS AUTOBUS AZ 578			,0	
	BREDA MEMARINI CON SOSTITUZION			,0	
	CRISTALLO SUPERIORE ANTERIORE	1		,0	
	(FORNITO DALL'ENTE)				
	GRUPPO DISPOSITIVO DISPLAY FRONTALE	1		,0	
	(FORNITO DALL'ENTE)				
	KIT-RAPIDO SPECIALE SIGILLANTE PER	10	19,00	20,0	152,00
	LAMIERA				
	MATERIALE DI CONSUMO P/CARROZZERIA	1	240,00	,0	240,00
	(PRODOTTI STANDOX)				
	LAVORO DI STACCO CON SOS-			,0	
	TITUZIONE RIVESTIMENTI				
	DI CARROZZERIA DANNEGGIA-				
	TI, RADDRIZZATURA E RIPRI-				
	STINO OSSATURA ANTERIORE				
	FRONTALE SUPERIORE E OS-				
	SATURA TETTO PARTE ANTERIO-				
	RE CON SUCCESSIVA MESSA IN				
	OPERA DI COPERTURA LAMIERA-				
	TA.				
	RIMOZIONE SCHEGGE CRISTALLO				
	SUPERIORE CON PULIZIA ,MOLA-				
	TURA BASAMENTI E SUCCESSIVO				
	MONTAGGIO DEL NUOVO.				
	RIVETTATURA E SIGILLATURA				
	CRISTALLO ,RIVESTIMENTI LA-				

Prot. N. **214ko**  
**07 DIC. 2012**

Del  
P PRESIDENTE  ,0  
DG DIRETTORE GENERALE   
DA DIRETTORE AMMINISTRATIVO  ,0  
DT DIRETTORE TECNICO   
EE ESERCIZIO MOVIMENTO  ,0  
SAS AFFARI GEN./P.R./SINISTRI   
SA ACQUISTI / CONTRATTI  ,0  
SC CONTABILITA' / BILANCIO   
SI INFORMATICA   
SP PERSONALE / RETRIBUZIONI  ,0  
ST TECNICO   
EPT PRODOTTI TRAFFICO  ,0  
ERG RAGIONERIA / ECONOMATO   
SIV SIST. QUALITA  ,0

\*\*\* SEGUE \*\*\*

Condizioni di Pagamento		Banca di appoggio		Totale Imponibile	
Scadenze	Totale Merce	Imponibile	Al.	Imposta	
	Spese Varia/Bollo			Totale Imposta	
	Spese Incasso			Totale Documento €:	
Trasporto a cura del <input type="checkbox"/> MITTENTE <input type="checkbox"/> DESTINATARIO		Variazioni di Destinazione		Luogo di Destinazione	
Causale del Trasporto			Firma del Conducente		
Aspetto esteriore dei beni		Inizio Trasporto	N. Colli	Firma del Destinatario	



# Officine PICHERRI S.r.l.

Riparazioni Meccaniche - Carrozzeria - Elettrauto - Magazzino Ricambi Veicoli Industriali

Autorizzata **IVECO** **CASTROL**

Contrada Commenda, 273 - 74028 SAVA (TA)

Tel. Off. 099.9746843 - Uff. Coll. 099.9721910 - Tel. / Fax 099.9722049

Cod. Fisc. e Partita IVA 02151920739

Sito Internet: [www.officinepicherrri.it](http://www.officinepicherrri.it) Indirizzo email: [commerciale@officinepicherrri.it](mailto:commerciale@officinepicherrri.it)



PREMIO  
ITALIA CHE LAVORA



Organizzazione con Sistema di Revisione  
per la Qualità secondo la UNI EN ISO 9001:2000  
REG. N° 0413216

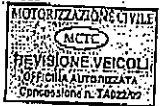

Documento N. <b>562</b>	del <b>06/12/2012</b>	Cod. Cliente <b>1661</b>	DESTINATARIO
Tipo Documento <b>PREVENTIVO</b>		N. Foglio <b>2</b>	<b>A.M.A.T. SPA</b>
Part. Iva/Cod. Fisc. <b>00146330733 00146330733</b>			<b>VIA C. BATTISTI 657 74100 TARANTO</b>

COD. ARTICOLO	DESCRIZIONE	QT.	PREZZO	SCONTO	IMPORTO
	MIERATI NOCHE MODANATURE. STACCO CON SOSTITUZIONE GRUP- FO DISPLAY FRONTALE. RIPRI- STINO IMPIANTO ELETTRICO E SISTEMAZIONE CONNETTORI CABLA- TI. (ORE LAVORATIVE)	95	20,00	,0	1.900,00

Condizioni di Pagamento <b>come convenuto</b>		Banca di appoggio			Totale Imponibile	
Scadenze <b>06/12/12 2.773,32</b>		Totale Merce	Imponibile	Al.	Imposta	<b>2.292,00</b>
			<b>2.292,00</b>	<b>21</b>	<b>481,32</b>	Totale Imposta <b>481,32</b>
		Spese Varie/Bollo				Totale Documento E: <b>2.773,32</b>
		Spese Incasso				<b>2.773,32</b>
Trasporto a cura del <input type="checkbox"/> MITTENTE <input type="checkbox"/> DESTINATARIO		Variazioni di Destinazione			Luogo di Destinazione	
Causale del Trasporto <b>RIPARAZIONE</b>		Inizio Trasporto			Firma del Conducente	
Aspetto esteriore dei beni		N. Colli <b>108,00</b>			Firma del Destinatario	



<b>BOLLA DI SEGNALAZIONE AVARIA</b>		Data	04/12/2012	
		Numero	392	
Data registrazione: 04/12/2012 22:30:59	Autobus	0578	Autista	DI GIOIA MARCO
Località avaria:				
inserita da:		<b>MANCINI -EMILIO</b>		
AVARIA	<b>TETTO DIVELTO - PARABREZZA SPOSTATO - INCIDENTE - SEGUE RELAZIONE</b>			
Intervento eseguito:				
Operatori:				
Data e ora restituzione esercizio:				

0108869.	CRISTALL WINDSCR NR	588,00
0108964.	FIANCHE1RH CORN NR	332,00
0108965.	FIANCHE1LH CORN NR	442,00
0108979.	CRISTALL WINDOW NR	85,00
0108982.	SPORTEL UPPER FL NR	980,00
0108991.	SPORTEL DOOR, LC NR	732,00

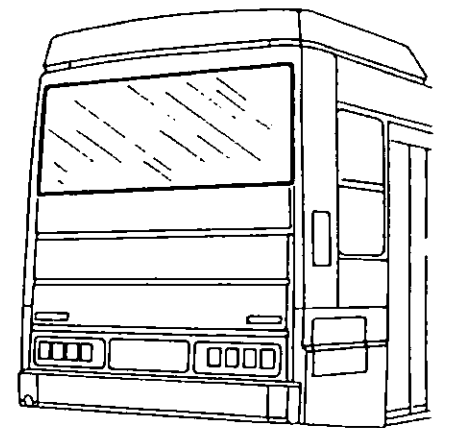
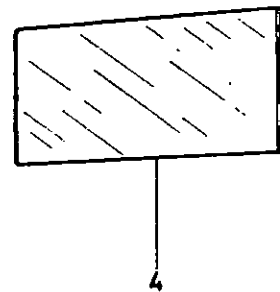
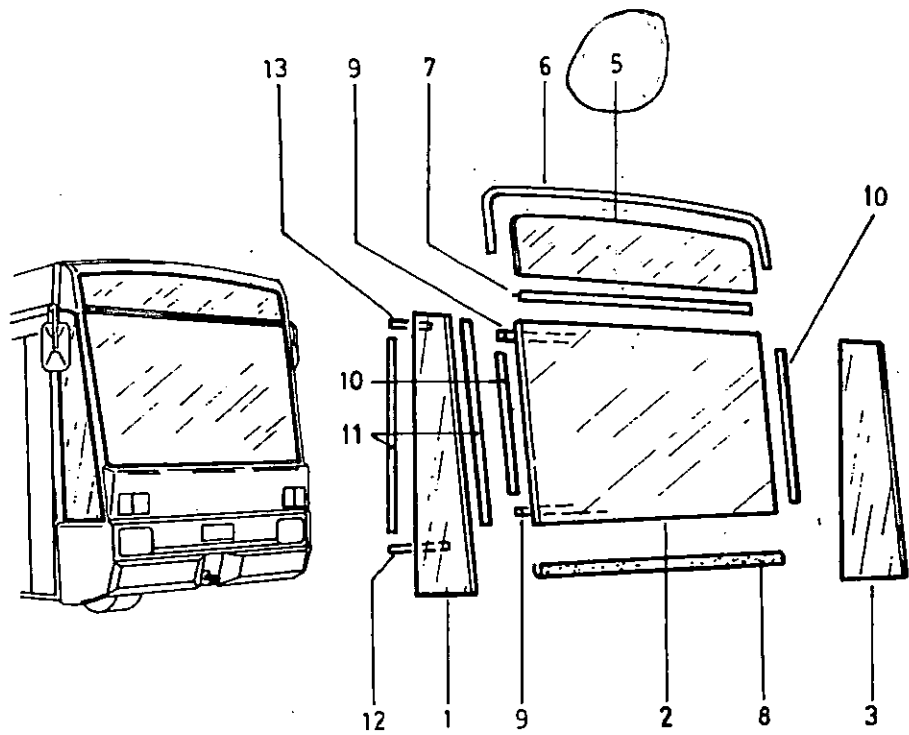

<b>MENARINI</b> <b>MONOCAR</b> <b>220</b>	DENOMINAZIONE GRUPPO <b>CRISTALLO PARABREZZA E POSTERIORE</b>	VALIDITÀ da Matr. _____ a Matr. _____
	SOTTOGRUPPO	_____

M 220

Versione LN U S Z V 2 3 4

VALIDITÀ comm. da 20883 a comm.

Distinta relativa alla

TAV. - 0908 Foglio 1

Edizione GEN. 1991

Agg.	Pos.	Codice	Quant.	Denominazione	Sigla commerciale
	①	<del>0004142</del>	①	CRISTALLO DESTRO 19-125 TECNICO	
	2	<del>108408</del>	1	CRISTALLO PARABREZZA 19128	
	③	108869	1	CRISTALLO SINISTRO	
	4	108409 19126	1	CRISTALLO POSTERIORE	
	5	109380	1	CRISTALLO SUPERIORE	
	6	108979	1	PROFILATO SUPERIORE	
	7	D008547 48868	1	PROFILATO	
	⑧	D008548 48866	①	PROFILATO	L= 2150mm
	⑨	451909 48866	1	PROFILATO	L= 2150mm
	10	452601 12866	2	PROFILATO DI SPESSORE	L= 1180mm
	11	452601	2	PROFILATO DI SPESSORE	L= 1200mm
	12	452601	4	PROFILATO DI SPESSORE	L= 385mm
	13	452601	2	PROFILATO DI SPESSORE	L= 175mm

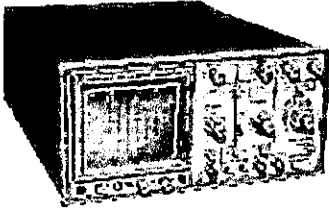

## CENEL s.a.s.

Via Luigi Caldieri 132 - 80128 NAPOLI  
tel & fax 081 56 02 539 e-mail: [nunmarte@tin.it](mailto:nunmarte@tin.it)  
Part. I V A 04946230630 pec: [cenel@pec.it](mailto:cenel@pec.it)

Spett.le  
AMAT s.p.a.  
Viale Cesare Battisti 657  
74100 TARANTO

Prot. 08/13  
Napoli 14/01/2013

e-mail: [enzoamat@katamail.com](mailto:enzoamat@katamail.com)

Alla cortese attenzione del sig. Vincenzo Rochira.

Oggetto: offerta indicatore di destinazione.

Durante il recente sopralluogo effettuato presso il deposito in indirizzo, abbiamo visionato l' indicatore di percorso in avaria montato su uno dei veicoli del vostro parco autobus. Purtroppo il modello è obsoleto e i ricambi per la sua riparazione non sono più disponibili.

Tanto premesso, vi proponiamo la sua sostituzione con il sistema di seguito indicato; contestualmente potremmo ritirare il visualizzatore guasto di cui potremo utilizzare qualche ricambio e che valuteremo € 100,00.

Il sistema che proponiamo è così costituito:

N. 1 centralina di controllo e programmazione AMELI SD 2000

N. 1 indicatore anteriore LDL 1280-200 NS

N. 2 indicatori laterali e posteriori LDL 360-200-16 NS

N. 1 kit corredo cavi di cablaggio.

**Il prezzo del sistema sopra descritto è di € 1.600,00 oltre IVA.**

Altre condizioni di fornitura secondo il vostro solito.

Restando in attesa del vostro gradito ordinativo, cogliamo l'occasione per porgere i nostri più cordiali saluti.

CENEL s.a.s.  
Il Legale Rappresentante  
(Angelo Martellotta)  
*Angelo Martellotta*

NM/aa

---

Video-sorveglianza a bordo e sistemi visivi e vocali di linea e destinazione. Annuncio di prossima fermata. Paline stradali a led e pannelli prossime partenze. Sistemi di controllo automatico delle flotte (A V M). Agente esclusivo e centro di assistenza autorizzato per l'area Centro-Sud della "A M E L I s.p.a."

3185412

# DENUNCIA DI SINISTRO STRADALE

N° SINISTRO 232/AR/12	DATA SINISTRO 04/12/2012	ORA 20.25	MODALITA' APERTURA DENUNCIA AGENTE	
LINEA 14	LUOGO IN CUI E' ACCADUTO IL SINISTRO TARANTO - VIALE DUCA D'AOSTA		ANGOLO	
DIREZIONE PORTO MERCANTILE - LEPORANO		N° SOCIALE 578	TARGA AUTOBUS DW 518 TR	
MATR. AGENTE 433001	COGNOME DI GIOIA	NOME MARCO	Codice Fiscale DGIMRC52B25L049R	
COMUNE DI NASCITA TARANTO	DATA DI NASCITA 25/02/1952	DATA ASSUNZIONE 29/12/2008	COMUNE DI RESIDENZA TARANTO	C.A.P. 74100
DOMICILIO VIA LAGO DI MONTICCHIO	TIPO PATENTE D	N° PATENTE TA 2127602M	RILASCIATA A TARANTO	DATA RILASCIO 18/07/84
COMPAGNIA ASSICURATRICE A.M.A.T. ALLIANZ SPA - DIV. ALLIANZ - RAS		COMPAGNIA ASSICURATRICE KASKO AGENTE		

## DATI RELATIVI AI TERZI COINVOLTI NEL SINISTRO - 1° VEICOLO

MARCA IVECO	MODELLO MAGIRUS	TARGA DK 225 YP	PROPRIETARIO LA MOLISANA TRASPORTI SRL	COMUNE DI RESIDENZA FIUMICINO (ROMA)
VIA / PIAZZA VIA BORROMINI N.4		COMPAGNIA ASSICURATRICE ALLIANZ RAS Pol. 071393488		
CONDUCENTE (SE DIVERSO DA PROPRIETARIO) VIA / PIAZZA CASSULLO DOMENICO		COMUNE DI RESIDENZA CONTRADA COLLE DELL'ORSO S/N		CAMPOBASSO
1° DANNEGGIATO		NATURA DEL DANNO		
2° DANNEGGIATO		NATURA DEL DANNO		

## DATI RELATIVI AI TERZI COINVOLTI NEL SINISTRO - 2° VEICOLO

MARCA	MODELLO	TARGA	PROPRIETARIO	RESIDENZA
DOMICILIO		COMPAGNIA ASSICURATRICE	IMPORTO DANNI	LIQUIDATORE
3° DANNEGGIATO		NATURA DEL DANNO		
4° DANNEGGIATO		NATURA DEL DANNO		

AUTORITA' INTERVENUTA POLIZIA URBANA

TESTIMONI

UN VIAGGIATORE NON IDENTIFICATO, L'UNICO A BORDO DEL BUS AL MOMENTO DEL SINISTRO, CHE ANDAVA VIA SUBITO DOPO.

VALIDAZIONE DELLA DIREZIONE



### DESCRIZIONE DELL'INCIDENTE

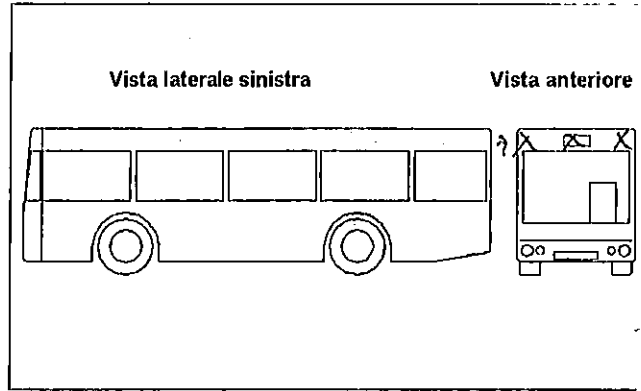
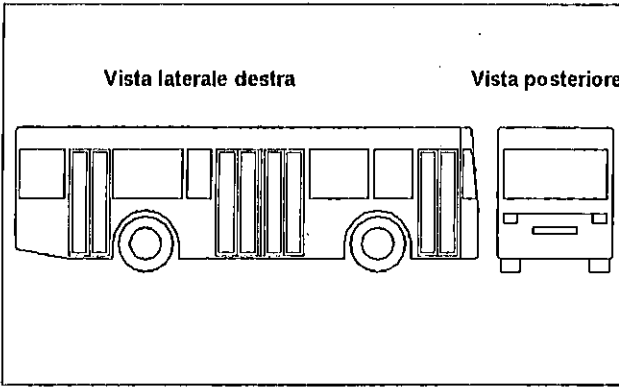

**DESCRIZIONE DEI DANNI RIPORTATI DALL'AUTOBUS**

DANNI AL DESPLAY ANTERIORE INDICATORE DI PERCORSO.

**DESCRIZIONE DEI DANNI RIPORTATI DALLA CONTROPARTE**

LIEVI DANNI ALLA PUNTA DI UNA PALA EOLICA

**DESCRIZIONE DELL'INCIDENTE**

PARTITO DAL PORTO MERCANTILE ALLE ORE 20.20 CON IL BUS N.578 DI LINEA 14 (DIREZIONE SATURO) ARRIVATO SUL VIALE DUCA D'OSTA, ALL'ALTEZZA DELL'INCROCIO CON VIA MERCATO NUOVO, NOTAVO UN'AUTOTRENO ADIBITO AI TRASPORTI ECCEZIONALI CHE OCCUPAVA FERMO LA CARREGGIATA A ME UTILE PER PROSEGUIRE VERSO LA STAZIONE FERROVIARIA. TALE AUTOMEZZO AVEVA DI FATTO BLOCCATO LA CIRCOLAZIONE STRADALE. SU INDICAZIONE DEL PERSONALE ADDETTO AL TRASPORTO ECCEZIONALE CHE ACCOMPAGNAVA IL MEZZO SPECIALE, MI VENIVA DATO L'OK A PASSARE.

MENTRE PROSEGUIVO LA MARCIA, CONTESTUALMENTE IL CONDUCENTE DELL'AUTOTRENO FACEVA MANOVRA DI RETROMARCIA E CON IL SUO CARICO SPORGENTE (TRA L'ALTRO NON SEGNALATO ADEGUATAMENTE COME DA CODICE DELLA STRADA) URTAVA ROVINOSAMENTE CONTRO LA PARTE SUPERIORE DEL BUS 578 (DESPLAY ANTERIORE INDICATORE DI PERCORSO) CHE SUBIVA DANNI EVIDENTI.

IL CARICO DEL TRASPORTO ECCEZIONALE CONSISTEVA IN UNA PALA EOLICA DI GRANDE LUNGHEZZA. SUBITO DOPO L'IMPATTO, FRETTolosAMENTE IL CONDUCENTE DELL'AUTOTRENO SI PORTAVA SUL CAVALCAVIA NEI PRESSI DELLA CROCE. DI CONSEGUENZA CHIAMAVO TEMPESTIVAMENTE I VIGILI URBANI DI TARANTO CHE GIUNGEVANO SUL POSTO PER CERTIFICARE E VERBALIZZARE QUANTO ACCADUTO OLTRE CHE A RILEVARE GLI ESTREMI DEL TRATTORE PER SEMIRIMORCHIO IVECO MAGIRUS RESPONSABILE DEL SINISTRO.

EFFETTUAVO TUTTE LE FOTO UTILI ALLA CIRCOSTANZA CHE METTO A DISPOSIZIONE DELLA SOCIETA' AMAT E DELLA COMPAGNIA ASSICURATRICE.

MI VENIVA SOSTITUITO IL BUS 578 CON IL BUS 589 PER RIPRENDERE QUANTO PREVISTO DAL TABELLINO DI MARCIA. N.B. ALLEGO IL MODELLO DEI VIGILI URBANI ATTESTANTE LE GENERALITA' DEL CONDUCENTE E DEL PROPRIETARIO DEL

**SINISTRI DENUNZIATI DA TERZI SENZA INDIVIDUAZIONE DELL'AGENTE RESPONSABILE**

18880.

**PROVVEDIMENTO PRESIDENTE**      **APERTURA SINISTRO**       **SI**       **NO**

Il Capo Ufficio  
*[Signature]*

LETTO, CONFERMATO E SOTTOSCRITTO

TA, 05/10/2012

Il Conducente  
*[Signature]*

2321A/112

STAZIONE

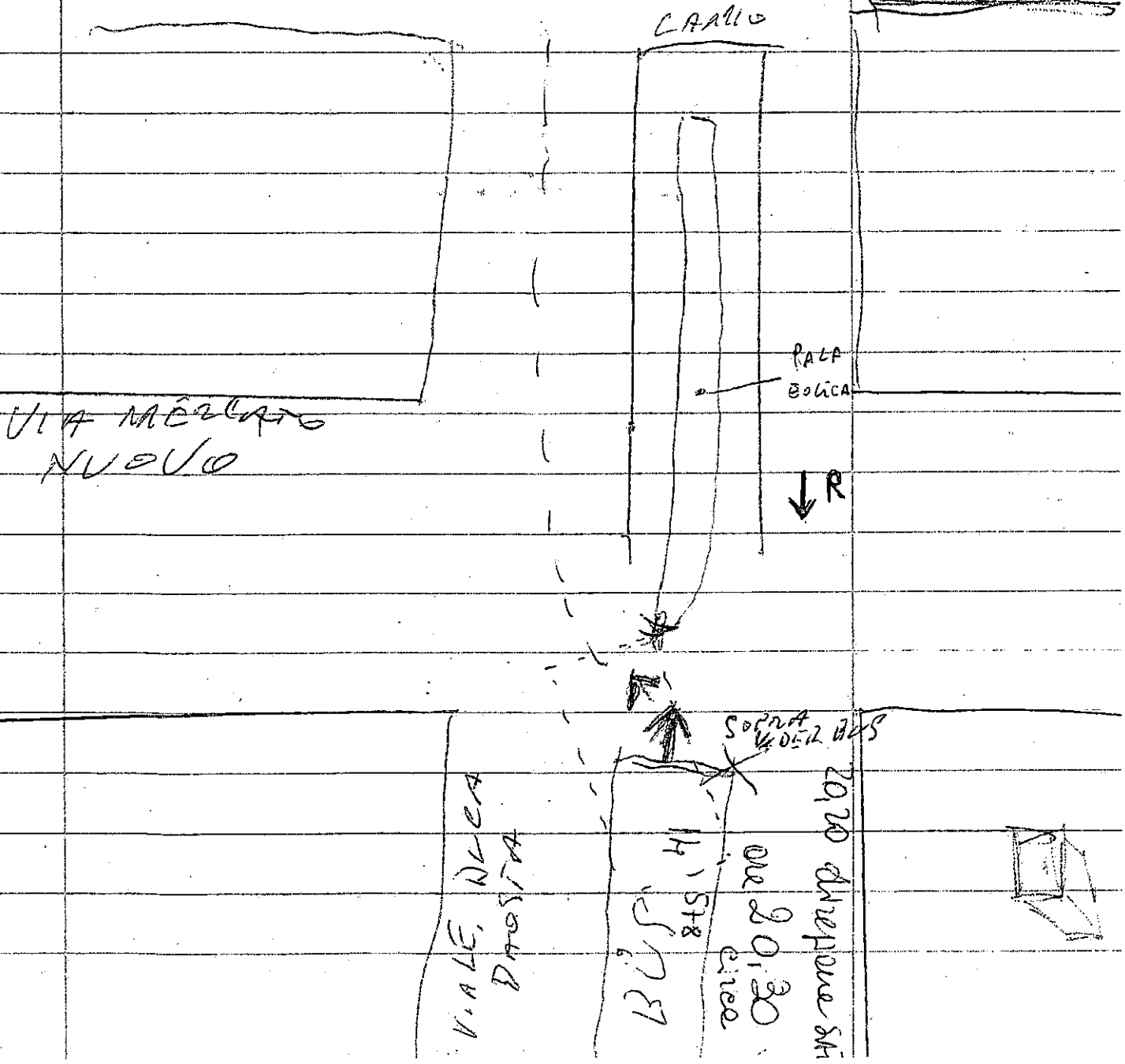
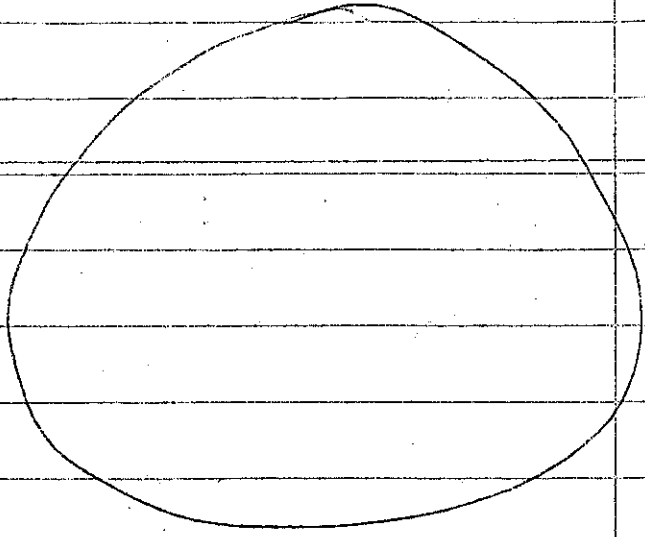
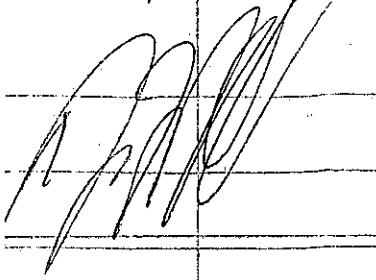

<b>per ind. Ernesto Sion</b> <b>INFORTUNISTICA STRADALE</b> Via O. Flacco, 22 74121 - Taranto (Ta) P.IVA: 01739870739 Tel.: TEL -FAX 0997364094 Posiz.Ruolo N.:3812		Nota Spese ed Onorario per la Spett.le		Codice	Ns. Riferimento	
		AMAT		001	3185,00/12	
		Assicurato	Controparte	Impresa Controparte		
		AMAT N.578	LA MOLISANA TRASPORTI	003 - ALLIANZ		
Esercizio	Sinistro N.	Codice Agenzia		Data Sinistro		
2012	232/AR/12			04/12/2012		
Codice Perito	Cod. Liquidatore	Cod. Ispett.	Numero Polizza	Ramo	Tipo Sx.	
				/	RCA RISC. ASS.	
Data Incarico	Data effett. Perizia	Località	Presso	Carr. Fascia	Foto	Data Restituzione
13/12/2012	13/12/2012	TARANTO	ASS	A1	16	06/02/2013

ONORARI	
Perizia	30,00
Riscontro	
Interlocutoria	
Accertamento	
Negativa	
Suppl ARD	
Sup. Concordato	
Sup.Liquidazione	
<b>Totale onorario</b>	<b>30,00</b>

SPESE	IMPONIBILI	NON IMPON.
Km. -		
Foto 16 -		
Postali/Telefon.		
Visura		
Raccomandate		
Varie		
<b>Totale spese</b>		

TOTALI	
Imponibile	30,00
Cassa 4,00 %	1,20
I.V.A. 21 %	6,55
<b>Totale</b>	<b>37,75</b>
Non Imponib.	
<b>Totale</b>	<b>37,75</b>
Rit. Acc. 20 %	6,00
<b>Totale</b>	<b>31,75</b>

Note:

Taranto, li' 06/02/2013

Importo PERIZIA IVA compresa:4.825,97

Data..... Visto del Liquidatore.....

Genius Professional - by AutoSoft 0771/681436 r.a.



# Officine PICHIERRI S.r.l.

Riparazioni Meccaniche - Carrozzeria - Elettrauto - Magazzino Ricambi Veicoli Industriali

Autorizzata **IVECO** **CASTROL** **Valcol Industriali**

Contrada Commenda, 273 - 74028 SAVA (TA)

Tel. Off. 099.9746843 - Uff. Coll. 099.9721910 - Tel. / Fax 099.9722049

Cod. Fisc. e Partita IVA 02151920739

Sito Internet: www.officinepichierri.it. Indirizzo email: commerciale@officinepichierri.it



PREMIO ITALIA CHE LAVORA



Organizzazione del Settore di Gestione per la Qualità secondo UNI EN ISO 9001:2008 Reg. N° 94322/2



Documento N. <b>1267</b>	del <b>31/12/2012</b>	Cod. Cliente <b>1661</b>	DESTINATARIO <b>A.M.A.T. SPA</b>
Tipo Documento <b>FATTURA</b>		N. Foglio <b>2</b>	<b>VIA C.BATTISTI 657</b>
Part. Iva/Cod. Fisc. <b>00146330733 00146330733</b>			<b>74100 TARANTO</b>

COD. ARTICOLO	DESCRIZIONE	QT.	PREZZO	SCONTO	IMPORTO
	MIEGATI NOCHE MODANATURE. STACCO CON SOSTITUZIONE GRUP- PO DISPLAY FRONTALE, RIPRI- STINO IMPIANTO ELETTRICO E SISTEMAZIONE CONNETTORI CABLE- TIORNO ORE 95 (ORE LAVORATIVE)	95	20,00		1.900,00
	RIF. VS. PROT. 22570/UT DEL 31/12/2012 RIF. VS. C.I.G. 7607E97DD				

RIC **1331** N.IVA  
DATA DI REGISTR. **31/12/12**

RIC **132** N.IVA  
DATA DI REGISTR. **28 GEN 2013**

Condizioni di Pagamento <b>come convenuto</b>		Banca di appoggio		Totale Imponibile	
Scadenze <b>31/12/12</b>	<b>2.773,32</b>	Totale Merce	Imponibile <b>2.292,00</b>	Al. Imposta <b>21</b>	<b>481,32</b>
		Spese Varie/Bollo			<b>481,32</b>
		Spese Incasso			<b>2.773,32</b>
					<b>2.773,32</b>
Trasporto a cura del <input type="checkbox"/> MITTENTE <input type="checkbox"/> DESTINATARIO		Variazioni di Destinazione		Luogo di Destinazione	
Causale del Trasporto				Firma del Conducente	
Aspetto esteriore dei beni		Inizio Trasporto data	N. Colli	Firma del Destinatario	

CONTRIBUTO CONAI ASSOLTO OVE DOVUTO. Ai sensi dell'art. 13 del DLGS 198 del 30/06/2003. Le informazioni che i nostri dati sono conservati nel nostro archivio informatico e saranno utilizzati dalla ns. società per uso amministrativo derivante dalla ns. attività. Ai sensi della legge, lei ha diritto di conoscere, aggiornare, cancellare, rettificare o opporsi all'utilizzo degli stessi, se tratti in violazione di legge.

V I S T I

<b>UFFICIO CONTRATTI E ACQUISTI</b> verifica condizione, ordine e contratto	
Contr. Rep. n. _____ del _____	
Delib. C.A. n. _____ del _____	
Delib. C.A. n. _____ del _____	
Delib. C.A. n. _____ del _____	
Data scadenza pagamento	
DATA	L'ADDETTO AL RISCONTRO
<b>IL RESP. UNITA' CONTRATTI</b> per supervisione	
DATA	FIRMA

<b>UFFICIO PERSONALE</b> verifica visite di accertamento sanitario del personale	
Data scadenza pagamento	
DATA	FIRMA DEL RESPONSABILE
<b>IL RESP. UNITA' PERSONALE</b> per supervisione	
DATA	FIRMA

<b>UFFICIO RAGONERIA</b> verifica dati contabili	
data scadenza pagamento indicata in fattura	
data scadenza di pagamento presunta	
DATA	FIRMA DEL RESPONSABILE
<b>IL RESP. UNITA' CONTABILITA' E BILANCIO</b> per supervisione	
DATA	FIRMA

<b>UFFICIO MAGAZZINO</b> verifica quantità, documenti e condizioni contrattuali	
Contr. Rep. n. _____ del _____	
Delib. C.A. n. _____ del _____	
Delib. C.A. n. _____ del _____	
Delib. C.A. n. _____ del _____	
Data scadenza pagamento	
DATA	FIRMA DEL RESPONSABILE
<b>IL RESP. UNITA' TECNICA</b> per supervisione	
DATA	FIRMA DEL RESPONSABILE

<b>IL CAPO AREA INFORMATICA E STATISTICA</b> verifica dati tecnici	
Data scadenza pagamento	
DATA	FIRMA

<b>UFFICIO TECNICO</b> verifica perfetta esecuzione lavori	
Data scadenza pagamento	
DATA	FIRMA DEL RESPONSABILE
<b>IL RESPONSABILE UNITA' TECNICA</b> per supervisione	
DATA	FIRMA DEL RESPONSABILE

<b>UNITA' AA.GG. E PP.RR.</b> verifica conferimento incarico	
Conferimento del ..... Prot.....	
<b>IL CAPO UNITA' AA.GG. E PP.RR.</b>	
DATA	FIRMA

NOTE:

---



---



---



---



# Officine PICHIERRI S.r.l.

Riparazioni Meccaniche - Carrozzeria - Elettrauto - Magazzino Ricambi Veicoli Industriali

Autorizzata **IVECO** **CASTROL**

Contrada Commenda, 273 - 74028 SAVA (TA)

Tel. Off. 099.9746843 - Uff. Coll. 099.9721910 - Tel. / Fax 099.9722049

Cod. Fisc. e Partita IVA 02151920739

Sito Internet: [www.officinepichierri.it](http://www.officinepichierri.it) Indirizzo email: [commerciale@officinepichierri.it](mailto:commerciale@officinepichierri.it)



Documento N. <b>1267</b>	del <b>31/12/2012</b>	Cod. Cliente <b>1661</b>	DESTINATARIO <b>A.M.A.T. SPA</b>
Tipo Documento <b>FATTURA</b>		N. Foglio <b>1</b>	
Part. Iva/Cod. Fisc. <b>00146330733 00146330733</b>			<b>VIA C. BATTISTI 657 74100 TARANTO</b>

COD. ARTICOLO	DESCRIZIONE	QT.	PREZZO	SCONTO	IMPORTO
	LAVORI SUL VS AUTOBUS AZ 57B				
	BREDA MENARINI CON SOSTITUZION				
	CRISTALLO SUPERIORE ANTERIORE	1			
	(FORNITO DALL'ENTE)				
	GRUPPO DISPOSITIVO DISPLAY FRONTAL	1			
	(FORNITO DALL'ENTE)				
	KIT-RAPIDO SPECIALE SIGILLANTE PER	10	19,00	20,0	152,00
	LAMIERA				
	MATERIALE DI CONSUMO P/CARROZZERIA	1	240,00		240,00
	(PRODOTTI STANDEX)				
	LAVORO DI STACCO CON SOS-				
	TITUZIONE RIVESTIMENTI				
	DI CARROZZERIA DANNEGGIA-				
	TI, RADDRIZZATURA E RIPRI-				
	STINO OSSATURA ANTERIORE				
	FRONTALE SUPERIORE E OS-				
	SATURA TETTO PARTE ANTERIO-				
	RE CON SUCCESSIVA MESSA IN				
	OPERA DI COPERTURA LAMIERA-				
	TA.				
	RIMOZIONE SCHEGGE CRISTALLO				
	SUPERIORE CON PULIZIA, MOLA-				
	TURA BASAMENTI E SUCCESSIVO				
	MONTAGGIO DEL NUOVO.				
	RIVETTATURA E SIGILLATURA				
	CRISTALLO, RIVESTIMENTI LA-				

AMAT s.p.a. - Protocollo di Arrivo

Prot. N. **701**

**10 GEN 2013**

Del

P PRESIDENTE

DG DIRETTORE GENERALE

DA DIRETTORE AMMINISTRATIVO

DT DIRETTORE TECNICO

UE ESERCIZIO MOVIMENTO

UAG AFFARI GEN/PR/SINISTRI

UA ACQUISTI/CONTRATTI

UC CONTABILITA'/BILANCIO

UI INFORMATICA

UP PERSONALE/RETRIBUZIONI

UT TECNICO

UPT PRODOTTI TRAFFICO

URG RAGIONERIA/ECONOMATO

STQ STAFF QUALITA'

N.IVA

DATA DI REGISTRAZIONE

\*\* SEQUE \*\*

Condizioni di Pagamento		Banca di appoggio		Totale Imponibile	
Scadenze	Totale Merce	Imponibile	AL	Imposta	Totale Imposta
	Spese Varie/Bollo				Totale Documento €:
	Spese Incasso				
Trasporto a cura del		Variazioni di Destinazione		Luogo di Destinazione	
<input type="checkbox"/> MITTENTE	<input type="checkbox"/> DESTINATARIO				
Causale del Trasporto		Firma del Conducente			
Aspetto esteriore dei beni		Inizio Trasporto	N. Colli	Firma del Destinatario	
		data	ora		

CONTRIBUTO CONAI ASSOLTO OVE DOVUTO. Ai sensi dell'art. 13 del DLGS 196 del 30/06/2003. La informiamo che i suoi dati sono conservati nel nostro archivio informatico e saranno utilizzati dalla ns. società per uso amministrativo derivante dalla ns. attività. Ai sensi della legge, Lei ha diritto di conoscere, aggiornare, cancellare rettificare o opporsi all'utilizzo degli stessi, se tratti in violazione di legge.

V I S T I

<b>UFFICIO CONTRATTI E ACQUISTI</b> verifica condizione, ordine e contratto	
Contr. Rep. n. _____ del _____	
Delib. C.A. n. _____ del _____	
Delib. C.A. n. _____ del _____	
Delib. C.A. n. _____ del _____	
Data scadenza pagamento	
DATA	L'ADDETTO AL RISCONTRO
<b>IL RESP. UNITA' CONTRATTI</b> per supervisione	
DATA	FIRMA

<b>UFFICIO PERSONALE</b> verifica visite di accertamento sanitario del personale	
Data scadenza pagamento	
DATA	FIRMA DEL RESPONSABILE
<b>IL RESP. UNITA' PERSONALE</b> per supervisione	
DATA	FIRMA

<b>UFFICIO MAGAZZINO</b> verifica quantità, documenti e condizioni contrattuali	
Contr. Rep. n. _____ del _____	
Delib. C.A. n. <u>63</u> del <u>09</u>	
Delib. C.A. n. _____ del _____	
Delib. C.A. n. _____ del _____	
Data scadenza pagamento	
DATA	FIRMA DEL RESPONSABILE
<b>IL RESP. UNITA' TECNICA</b> per supervisione	
DATA	FIRMA DEL RESPONSABILE

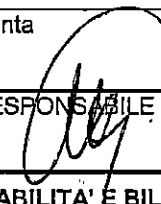
<b>UFFICIO RAGIONERIA</b> verifica dati contabili	
data scadenza pagamento indicata in fattura	
data scadenza di pagamento presunta	
DATA <u>8 FEB 2013</u>	FIRMA DEL RESPONSABILE 
<b>IL RESP. UNITA' CONTABILITA' E BILANCIO</b> per supervisione	
DATA	FIRMA

<b>IL CAPO AREA INFORMATICA E STATISTICA</b> verifica dati tecnici	
Data scadenza pagamento	
DATA	FIRMA

<b>UFFICIO TECNICO</b> verifica perfetta esecuzione lavori	
Data scadenza pagamento <u>03/03/13</u>	
DATA <u>07/03/13</u>	FIRMA DEL RESPONSABILE 
<b>IL RESPONSABILE UNITA' TECNICA</b> per supervisione	
DATA	FIRMA DEL RESPONSABILE

<b>UNITA' AA.GG. E PP.RR.</b> verifica conferimento incarico	
Conferimento del ..... Prot.....	
<b>IL CAPO UNITA' AA.GG. E PP.RR.</b>	
DATA	FIRMA

NOTE:

---

---

---

---

---

**RAPPORTO DI VERIFICA**  
**RELATIVO ALLA ESECUZIONE DI LAVORAZIONI E/O FORNITURE AFFIDATE A**  
**DITTE ESTERNE**

**OGGETTO DEL LAVORO E/O FORNITURA**BUS N. AZ. 578 TARGATO \_\_\_\_\_Ovvero  
ALTRO: \_\_\_\_\_DITTA: PRENDEARILAVORO: la lavorazione e separazione di  
veroleFATT. N. 1267 data 31-12-12Nota Uff. Acquisti N. 2829 data 14-01-13

Delibera N. \_\_\_\_\_ data \_\_\_\_\_

Lett. Incarico N. \_\_\_\_\_ data \_\_\_\_\_ ; N. \_\_\_\_\_ data \_\_\_\_\_

Ord. lavori N. 22570 data 31/12/12 ; N. \_\_\_\_\_ data \_\_\_\_\_

Ord. ricambi N. \_\_\_\_\_ data \_\_\_\_\_ ; N. \_\_\_\_\_ data \_\_\_\_\_

DDT andata N. 892 data 15-12-12 ; N. \_\_\_\_\_ data \_\_\_\_\_

DDT ritorno N. \_\_\_\_\_ data \_\_\_\_\_ ; N. \_\_\_\_\_ data \_\_\_\_\_

DDT rest. Ric. N. \_\_\_\_\_ data \_\_\_\_\_ ; N. \_\_\_\_\_ data \_\_\_\_\_

E' stato verificato che le lavorazioni e/o forniture, commissionate alla ditta sopra riportata, di cui alla fattura evidenziata, per un importo complessivo di:

€ 2.292,00 oltre IVA € 481,32 Tot. € 2.773,32

sono state eseguite in conformità ai patti contrattuali.

Taranto li 05/01/13IL TECNICO INCARICATO  
DI SEGUIRE I LAVORI

IL CAPO UFFICIO TECNICO



prot. 22570/UT

Taranto, lì 31.12.2012

OFFICINE PICHIERRI  
S.S. 7 ter, km 16  
74028 SAVA - (TA)

**Fax n. 099 9722049**

**OGGETTO: Bus 578 - riparazione parte anteriore del veicolo, danneggiato in seguito ad incidente .** (Autorizzazione ai sensi dell'art. 13 - comma 2 del "Regolamento per gli appalti e forniture"): **C.I.G. 7607E97DD**

In relazione al vs. preventivo n. 562 dell'importo complessivo di € 2.292,00 + IVA (assunto al protocollo aziendale n° 21440 del 07.12.2012), riferito ai lavori già eseguiti e descritti in oggetto, al fine di regolarizzare la pratica, si emette ordine per un importo complessivo di € 2.292,00 + IVA, finalizzato all'emissione della fattura.

Si precisa che il pagamento sarà effettuato a 60 gg. dalla data di emissione della fattura stessa.

**Nota: Il numero di C.I.G. in oggetto dovrà essere riportato in fattura.**

  
IL DIRETTORE GENERALE  
Ing. Giovanni Matichecchia



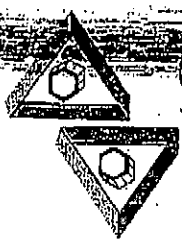

# Officine PICHLERRI S.r.l.

Riparazioni Meccaniche - Carrozzeria - Elettrauto - Magazzino Ricambi Veicoli Industriali

Autorizzata **IVECO** **GAZTRIA**  
Veicoli Industriali

Contrada Comenda, 273 - 74028 SAVA (TA)

Tel. Off. 099.9746843 - Uff. Coll. 099.9721910 - Tel. / Fax 099.9722049

Cod. Fisc. e Partita IVA 02151920739

Sito Internet: www.officinepichlerri.it Indirizzo email: commerciale@officinepichlerri.it



PREMIO  
ITALIA CHE LAVORA



MOODY  
INTERNATIONAL  
Organizzazione con Sistema di Qualità  
per la Qualità Certificato UNI EN ISO 9001:2008  
REG. N° 0413216



Documento N. <b>562</b>	del <b>06/12/2012</b>	Cod. Cliente <b>1661</b>	DESTINATARIO <b>A.M.A.T. SPA</b>
Tipo Documento <b>PREVENTIVO</b>		N. Foglio <b>1</b>	<b>VIA C. BATTISTI 657</b>
Part. Iva/Cod. Fisc. <b>00146330733</b>	<b>00146330733</b>		<b>74100 TARANTO</b>

COD. ARTICOLO	DESCRIZIONE	QT.	PREZZO	SCONTO	IMPORTO
	LAVORI SUL VS AUTOBUS AZ 578			,0	
	BREDA MENARINI CON SOSTITUZION			,0	
	CRISTALLO SUPERIORE ANTERIORE	1		,0	
	(FORNITO DALL'ENTE)				
	GRUPPO DISPOSITIVO DISPLAY FRONTALE	1		,0	
	(FORNITO DALL'ENTE)				
	KIT-RAPIDO SPECIALE SIGILLANTE PER	10	19,00	20,0	152,00
	LAMIERA				
	MATERIALE DI CONSUMO P/CARROZZERIA	1	240,00	,0	240,00
	(PRODOTTI STANDOX)				
	LAVORO DI STACCO CON SOS-			,0	
	TITUZIONE RIVESTIMENTI				
	DI CARROZZERIA DANNEGGIA-				
	TI, RADDRIZZATURA E RIPRI-				
	STINO OSSATURA ANTERIORE				
	FRONTALE SUPERIORE E OS-				
	SATURA TETTO PARTE ANTERIO-				
	RE CON SUCCESSIVA MESSA IN				
	OPERA DI COPERTURA LAMIERA-				
	TA.				
	RIMOZIONE SCHEGGE CRISTALLO				
	SUPERIORE CON PULIZIA ,MOLA-				
	TURA BASAMENTI E SUCCESSIVO				
	MONTAGGIO DEL NUOVO.				
	RIVETTATURA E SIGILLATURA				
	CRISTALLO ,RIVESTIMENTI LA-				

Prot. N. **21440**  
Del **07 DIC. 2012**

P	PRESIDENTE	<input type="checkbox"/>	,0
DG	DIRETTORE GENERALE	<input type="checkbox"/>	
DA	DIRETTORE AMMINISTRATIVO	<input type="checkbox"/>	,0
DT	DIRETTORE TECNICO	<input type="checkbox"/>	
DE	ESERCIZIO MOVIMENTO	<input type="checkbox"/>	,0
DAG	AFFARI GEN./P.R./SINISTRI	<input type="checkbox"/>	
DA	ACQUISTI / CONTRATTI	<input type="checkbox"/>	,0
DC	CONTABILITA' / BILANCIO	<input type="checkbox"/>	
DI	INFORMATICA	<input type="checkbox"/>	,0
DP	PERSONALE / RETRIBUZIONI	<input type="checkbox"/>	
DT	TECNICO	<input type="checkbox"/>	,0
DEPT	PROMOTTI TRAFFICO	<input type="checkbox"/>	
DIRG	RAGIONERIA / ECONOMATO	<input type="checkbox"/>	,0
STU	STAFF UFFICIA	<input type="checkbox"/>	

\*\* SEGUE \*\*

Condizioni di Pagamento		Banca di appoggio		Totale Imponibile	
Scadenze	Totale Merce	Imponibile	Al.	Imposta	Totale Imposta
	Spese Varie/Bollo				Totale Documento €:
	Spese Incasso				
Trasporto a cura del <input type="checkbox"/> MITTENTE <input type="checkbox"/> DESTINATARIO		Variazioni di Destinazione		Luogo di Destinazione	
Causale del Trasporto			Firma del Conducente		
Aspetto esteriore dei beni		Inizio Trasporto	N. Colli	Firma del Destinatario	

PAG. 2 DI 2

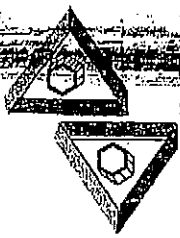

# Officine PICHERRI S.r.l.

Riparazioni Meccaniche - Carrozzeria - Elettrauto - Magazzino Ricambi Veicoli Industriali

Autorizzata **IVECO** **CASTROL** **VEICOLI INDUSTRIALI**

Contrada Commenda, 273 - 74028 SAVA (TA)

Tel. Off. 099.9746843 - Uff. Coll. 099.9721910 - Tel. / Fax 099.9722049

Cod. Fisc. e Partita IVA 02151920739

Sito Internet: www.officinepichlerri.it Indirizzo email: commerciale@officinepichlerri.it



PREMIO  
ITALIA CHE LAVORA



MOODY  
INTERNATIONAL

Organizzazione con Sistema di Gestione  
per la Qualità secondo la UNI EN ISO 9001:2000  
REG. N° 0413218



Documento N. 562	del 06/12/2012	Cod. Cliente 1661	DESTINATARIO A.M.A.T. SPA
Tipo Documento PREVENTIVO		N. Foglio 2	VIA C. BATTISTI 657 74100 TARANTO
Part. Iva/Cod. Fisc. 00146330733 00146330733			

COD. ARTICOLO	DESCRIZIONE	QT.	PREZZO	SCONTO	IMPORTO
	MIERATI NOCHE MODANATURE. STACCO CON SOSTITUZIONE GRUP- PO DISPLAY FRONTALE, RIPRI- STINO IMPIANTO ELETTRICO E SISTEMAZIONE CONNETTORI CABLA- TI. (ORE LAVORATIVE)	95	20,00	,0	1.900,00

Condizioni di Pagamento come convenuto		Banca di appoggio			Totale Imponibile	
Scadenze 06/12/12 2.773,32		Totale Merce	Imponibile 2.292,00	Al. 21	Imposta 481,32	2.282,00
		Spese Varie/Bollo				Totale Imposta 481,32
		Spese Incasso				Totale Documento €: 2.773,32
Trasporto a cura del <input type="checkbox"/> MITTENTE <input type="checkbox"/> DESTINATARIO		Variazioni di Destinazione		Luogo di Destinazione		2.773,32
Causale del Trasporto RIPARAZIONE				Firma del Conducente		
Aspetto esteriore dei beni		Inizio Trasporto data	N. Colli 108,00	Firma del Destinatario		

**CARROZZERIA GUARINI**  
 DI LOPRESTO GIUSEPPA  
 74100 - TARANTO (TA)  
 VIA C. BATTISTI 5190/B  
 Tel.: 099/7791094-7792900  
 P.IVA: 00122140734

Preventivo N°: 917,00/12

Spett.le **A.M.A.T. SPA**

Data Preventivo: 06/12/2012

VIA C. BATTISTI, 657  
 74100 TARANTO (TA)  
 TELEFONO:  
 C. F. / P. IVA: P.I.: 00146330733

Numero Sinistro:

Data Sinistro: / /

Veicolo: **AUTOBUS MENARINI 220**

Km.: 0 Imm.:

Targa: AZ 578

Telaio:

Colore: ARANCIONE Vernice: PASTELLO

Compagnia:

Codice Perito Incaricato:

VOCI DI DANNO	S	SR	LA	VE	ME	PREZZO	PREZZO sc.	Sc %
1) stacco del rivestimento superiore tes Cristallo superiore parabrezza, display Luminoso; antine porta ant: dx; pannelle Sottotetto parte ant. ; ed accessori var Per poter eseguire i lavori di riparazio	M	8,0						
2) stacco della lamiera superiore tetto, Lamiera laterale ant. dx tetto, intelaia Anteriore tetto in tubolare d'acciaio, Con sostituzione ed applicazione Lamiere e tubolari nuovi in acciaio	M		M 36,0	M	M			
3) sistemazione pannelleria sottoetto, Sigillatuyra giunzione tetto con Verifica prova idrica	M	6,0	M					
Riparazione testata anteriore in vetrore Con rinforzo ed applicazione piastra	M	3,0	M 6,0	M				
4) stuccatura e verniciatura delle parti Trattate e riparate	M			M 22,0	M			
Montaggio accessori in precedenza smonta								

21/36

Prot. N° 07 DIC. 2012

Det:

- P PRESIDENTE
- DG DIRETTORE GENERALE
- DA DIRETTORE AMMINISTRATIVO
- DT DIRETTORE TECNICO
- LE ESERCIZIO MOVIMENTO
- URG AFFARI GEN. P. SINISTRO
- UA ACQUISTI / CONTRATTI
- UC CONTABILITA' / BILANCIO
- UI INFORMATICA
- UP PERSONALE / RETRIBUZIONI
- UT TECNICO
- UPT PRODOTTI TRAFFICO
- URPG RAGIONERIA / ECONOMATO
- STG STAFF QUALITA'

**Totale Tempi**

Supplemento per Doppio Strato  
 Supplemento Finitura 10% max ore 3  
 Tempo Aggiuntivo per Verniciatura  
 Totale Tempi Supplementari

Importo Ricambi  
 Materiale Consumo Ore x  
 Mano d'opera Ore x  
 Varie  
 Smaltimento rifiuti  
 IMPONIBILE  
 IVA  
**TOTALE**

OSSERVAZIONI:

GUARINI  
GIUSEPPA  
ANTO (TA)  
BATTISTI 5190/B  
7791094-7792900  
00122140734

Preventivo N°: 917,00/12  
Data Preventivo: 06/12/2012

Spett.le **A.M.A.T. SPA**  
VIA C. BATTISTI, 657  
74100 TARANTO (TA)  
TELEFONO:  
C. F. / P. IVA: P.I.: 00146330733

Numero Sinistro:

Data Sinistro: / /

Veicolo: **AUTOBUS MENARINI 220**

Km.: 0 Imm.:

Targa: AZ 578

Telaio:

Colore: ARANCIONE

Vernice: PASTELLO

Compagnia:

Codice Perito Incaricato:

VOCI DI DANNO	S	SR	LA	VE	ME	PREZZO	PREZZO sc.	Sc %
Parte interna abitacolo, incollaggio								
Cristallo superiore parabrezza, e displ		M	14,0					
Materiale da applicare:								
Lamiera in alluminio parte superiore								
Tetto spessore 2 mm.	S	S	S	S		320,00	320,00	
Sigillante cristallo superiore parabrezza	S	S	S	S		66,00	66,00	
Sigillanti giunzioni tetto	S	S	S	S		80,00	80,00	
Tubolare in acciaio intenaiaatura								
Superiore	S	S	S	S		80,00	80,00	
Materiale d'uso di verniciatura compreso								
Kit riparazione vetroresina	S	S	S	S		180,00	180,00	

SONO A N.S. CARICO FORNITURA:  
CRISTALLO SUPERIORE PARABREZZA  
DISPLAY FRONTALE  
FANALINE AM. SX SUPERIORI

Totale Tempi 31,0 42,0 22,0

Supplemento per Doppio Strato  
Supplemento Finitura 10% max ore 3 2,20  
Tempo Aggiuntivo per Verniciatura 1,20  
Totale Tempi Supplementari 3,40

Importo Ricambi 726,00  
Materiale Consumo Ore 25,40 x  
Mano d'opera Ore 98,40 x 22,00 2.164,80  
Varie  
Smaltimento rifiuti 0,0%  
IMPONIBILE 2.890,80  
IVA 607,07  
TOTALE 3.497,87

GUARINI  
GIUSEPPA  
ANTO (TA)  
BATTISTI 5190/B  
7791094-7792900  
00122140734



**AUTOCARROZZERIA  
CARETTA** snc



Sede: via Lago di pergusa, 74  
Succursale: via Cesare Battisti, 5750

Sede: 099 7761824  
Fax: 099 7761961  
Succursale: 099 7791451  
Cellulare: 337 828186



P.IVA 02230020733  
74100 TARANTO

www.carrozzeriacaretta.com  
autocarrozzeriacaretta@snc@virgilio.it  
caretta.succursale@libero.it

21368

Spett.le	Prot. N.
A.M.A.T. S.P.A.	06 DIC. 2012
VIA C. BATTISTI, 657	
74100 TARANTO-TA	

PREVENTIVO da Scheda Lavoro n° 14/12 del 05/12/2012

Data: 05/12/2012

Dati veicolo			
Veicolo :	IVECO (CAMION) BUS BREDAMENARINI AZ578	Targa:	DW518TR
Verniciatura:	Doppiostrato Metallizzato	Telaio:	
1ª immatricolazione:	Ricevuta a Km.:	Colore:	ARANCIO
		Tipo sinistro:	PRIVATO

- PRESIDENTE
- DIRETTORE GENERALE
- DIRETTORE AMMINISTRATIVO
- DIRETTORE TECNICO
- ESERCIZIO MOVIMENTO
- AFFARI GEN./P.R./SINISTRI
- ACQUISTI / CONTRATTI
- CONTABILITA' / BILANCIO
- INFORMATICA
- PERSONALE / RETRIBUZIONI
- TECNICO
- PRODOTTI / TRAFFICO
- RAGIONERIA / ECONOMATO
- STAFF QUALITA'

RingraziandoVi per la cortese richiesta siamo lieti di sottoporVi la nostra migliore offerta per l'esecuzione dei lavori di seguito descritti.

Qtà	Codice	Descrizione	(*) SR	(*) LA	(*) VE	Prezzo	%	Importo
1,00		S E R ACCESSORI E SOTTOCIELO PER	S 16,00	S	S			
1,00		RIQUADRATURA DEL VANO PERIMETRALE TETTO	S	S 24,00	S			
1,00		E VANO ELEMENTO FRONTALE SUPERIORE.	S	S	S			
1,00		SOSTITUZIONE DI BARRE DI SOSTEGNO	S 32,00	S	S			
1,00		NECESSARIE PER FISSAGGIO ELEMENTO	S	S	S			
1,00		SUPERIORE.	S	S	S			
1,00		SUCCESSIVO MONTAGGIO DEL NUOVO ELEMENTO	S 16,00	S	S			
1,00		SUPERIORE, DEL TETTO PARTE ANT E DEL	S 16,00	S	S			
1,00		RIVESTIMENTO MONTANTE TETTO LATO DX	S 8,00	S	S 8,00			
1,00		MEDIANTE SALDATURA CON KIT SIGILLANTI	S	S	S	400,000		400,00
1,00		SPECIFICI E RIVETTI.	S	S	S	50,000		50,00
1,00		SOSTITUZIONE DEL FANALINO SPIGOLO	S	S	S			
1,00		SUPERIORE TETTO LATO DX ANT, DEL DISPLAY	S	S	S			
1,00		TABELLA SUPERIORE E DEL RELATIVO VETRO	S	S	S			
1,00		DI COPERTURA MEDIANTE USO SIGILLANTE.	S 24,00	S	S	100,000		100,00
1,00		RIPRISTINO IMPIANTO ELETTRICO DELLE	S 8,00	S	S			
1,00		PARTI SUPERIORI DANNEGGIATE.	S	S	S			
1,00		Aumento per verniciatura doppio strato				1,20		Supplementi
1,00		Pulizia e lucidatura delle parti				0,92		Supplementi
1,00		Spostamenti auto/Preparazione Vernice				1,60		Supplementi
		****						
		RICAMBI FORNITI DAL CLIENTE						
		****						





<b>BOLLA DI SEGNALAZIONE AVARIA</b>	N. 0075376 IA
	Data 4-12-2012

ORA SEGNALAZIONE AVARIA	21.15	BUS N.	578
ORA USCITA CARRO SOCC. O RIMORCHIO	<input type="checkbox"/>	AUTISTA DI LINEA	A. Cibola
ORA ULTIMAZ. RIP.NE O RIENTRO IN DEP.TO	<input type="checkbox"/>	AUTISTI RIMORCHIO	

LOCALITÀ AVARIA V.le DUCA DIROSTA

BUS DATO IN SOST.NE \_\_\_\_\_ BUS RIMORCHIANTE \_\_\_\_\_

SEGNALAZIONE AVARIA

TETTO DIVELTO  
PANABRECCO - SCOPPIATO

ENTE SEGNALANTE \_\_\_\_\_

OSSERVAZIONI DELL'OFFICINA

INERDENTE  
SEGUE RELAZIONE

IL TECNICO D'OFF.NA \_\_\_\_\_

DESCRIZIONE AVARIA RICONTRATA \_\_\_\_\_

\_\_\_\_\_

\_\_\_\_\_

INTERVENTO ESEGUITO \_\_\_\_\_

\_\_\_\_\_

RESTITUZIONE ALL'ESERCIZIO	
Data _____	Ora _____

OPERATORI \_\_\_\_\_

TEMPO IMPIEGATO \_\_\_\_\_ IL TECNICO D'OFF.NA \_\_\_\_\_



<b>BOLLA DI SEGNALAZIONE AVARIA</b>	N. <b>0075376</b> /A
	Data <b>4-12-2012</b>

ORA SEGNALAZIONE AVARIA	<b>21.15</b>	BUS N.	<b>578</b>
ORA USCITA CARRO SOCC. O RIMORCHIO	<input type="checkbox"/>	AUTISTA DI LINEA	<b>A. GIOIA</b>
ORA ULTIMAZ. RIP.NE O RIENTRO IN DEP.TO	<input type="checkbox"/>	AUTISTI RIMORCHIO	

LOCALITÀ AVARIA **V.le AVEVA DIROSTA**

BUS DATO IN SOST.NE ..... BUS RIMORCHIANTE .....

SEGNALAZIONE AVARIA

**TETTO AVELTO  
PARABRECCIO SCOPPIATO**

ENTE SEGNALANTE .....

OSSERVAZIONI DELL'OFFICINA

**INERDENTE  
SEGUE RELAZIONE**

IL TECNICO D'OFF.NA .....

DESCRIZIONE AVARIA RISCOINTRATA .....

INTERVENTO ESEGUITO .....

RESTITUZIONE ALL'ESERCIZIO	
Data .....	Ora .....

OPERATORI .....

TEMPO IMPIEGATO ..... IL TECNICO D'OFF.NA .....





Azienda per la Mobilità nell'Area di Innesco

# BOLLA DI SEGNALAZIONE AVARIA

N. 0075375 IA

Data 15/05/2008

ORA SEGNALAZIONE AVARIA	BUS N.	578				
ORA USCITA CARRO SOCCO	AUTISTA DI					
O RIMORCHIO	LINEA	100				
ORA ULTIMAZ. RINE	AUTISTI					
O RIENTRO IN DEP TO	RIMORCHIO					
LOCALITÀ AVARIA						
BUS DATO IN SOSTINE						
BUS RIMORCHIANTE						
SEGNALAZIONE AVARIA						
OSSERVAZIONI DEL L'OFFICINA						
ENTE SEGNALANTE						
IL TECNICO D'OFFINA						
DESCRIZIONE AVARIA RICONTRATA						
INTERVENTO ESEGUITO						
<table border="1"> <tr> <td colspan="2">RESTITUZIONE ALL'ESERCIZIO</td> </tr> <tr> <td>Data</td> <td>Ora</td> </tr> </table>			RESTITUZIONE ALL'ESERCIZIO		Data	Ora
RESTITUZIONE ALL'ESERCIZIO						
Data	Ora					
OPERATORI						
TEMPO IMPIEGATO						
IL TECNICO D'OFFINA						



<b>BOLLA DI SEGNALAZIONE AVARIA</b>		Data <b>04/12/2012</b>
		Numero <b>392</b>
Data registrazione: <b>04/12/2012 22:30:59</b>	Autobus <b>0578</b>	
	Autista <b>DI GIOIA MARCO</b>	
Località avaria:		
inserita da: <b>MANCINI -EMILIO</b>		
AVARIA	<b>TETTO DIVELTO - PARABREZZA SPOSTATO - INCIDENTE - SEGUE RELAZIONE</b>	
Intervento eseguito:		
_____		
_____		
_____		
Operatori:		
_____		
Data e ora restituzione esercizio:		
_____		











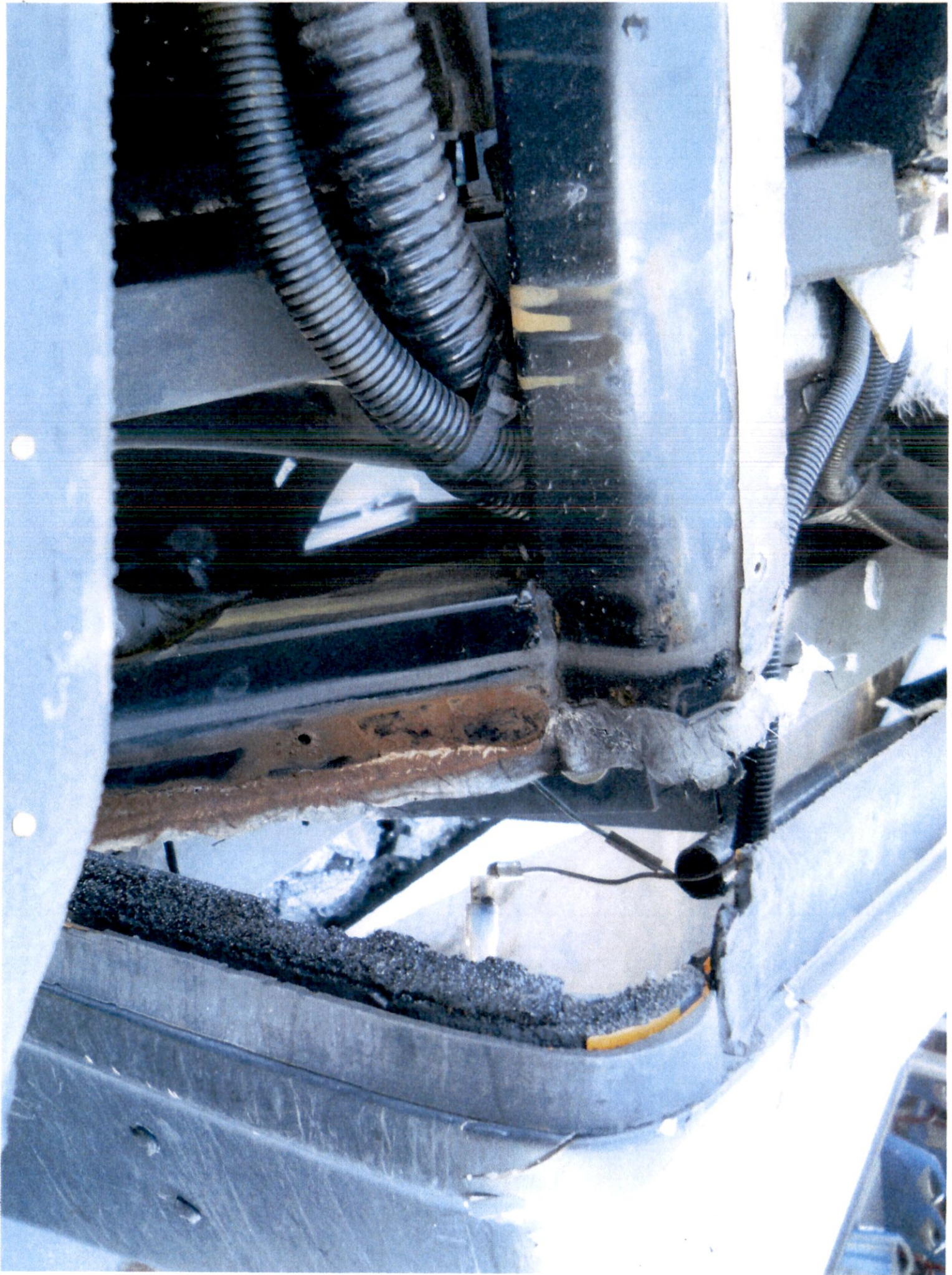











## Logo AVCP

- [Accessibilità](#) |
- [Contatti](#) |
- [Mappa del sito](#) |
- [Dove Siamo](#) |
- [English](#) |
- [Privacy](#) |
  
- [Autorità](#)
- [Servizi](#)
- [Attività dell'Autorità](#)
- [Comunicazione](#)

[Home](#) • [Servizi](#) • [Servizi ad Accesso riservato](#) • [Smart CIG](#) • [Lista Carnet](#) • [Dettaglio Comunicazione](#)

**Utente:** Gregorio Paurini

**Profilo:** RESPONSABILE DEL PROCEDIMENTO EX ART. 10 D.LGS. 163/2006

**Denominazione Amministrazione:** AZIENDA PER LA MOBILITÀ' NELL'AREA DI TARANTO SPA - AMAT S.P.A.

### Cambia profilo - Logout

- [Home](#)
- [Gestione smart CIG](#)
  - [Richiedi](#)
  - [Visualizza lista](#)
- [Gestione CARNET di smart CIG](#)
  - [Richiedi nuovo](#)
  - [Rendiconta](#)
  - [Visualizza lista](#)

## Smart CIG: Dettaglio dati CIG

Dettagli della comunicazione

CIG	<b>Z7607E97DD</b>
Stato	CIG COMUNICATO
Fattispecie contrattuale	CONTRATTI DI IMPORTO INFERIORE A € 40.000 AFFIDATI EX ART 125 O CON PROCEDURA NEGOZIATA SENZA BANDO
Importo	€ 2.292,00

Oggetto : riparazione carrozzeria a seguito di incidente  
Procedura di scelta  
contraente AFFIDAMENTO IN ECONOMIA - AFFIDAMENTO DIRETTO  
Oggetto principale  
del contratto LAVORI  
CIG accordo quadro -  
CUP -

Annulla Comunicazione Modifica  
COM01/10.119.142.101

© Autorità per la Vigilanza sui Contratti Pubblici di Lavori, Servizi e Forniture - Tutti i diritti riservati

via di Ripetta, 246 - 00186 Roma - c.f. 97163520584

Contact Center: 800896936

ID Bene: 0578 - Veicolo

Codice Articolo	Descrizione	UnMis	Ota	Valore	Riferimento
00000314	RIVETTO RAME TUBOL X CEPPI FRENO 10,6X20 CIL.15,5	PZ	100,00	€ 50,15	23/01/2013 000019 4
00001450	AMMORTIZZATORE SEDILE AUTISTA ME 231	PZ	1,00	€ 150,80	17/01/2013 4
00002005	MORSETTO BATTERIA MENARINI POSITIVO	PZ	1,00	€ 5,98	04/04/2013 15
00002999	KIT VALVOLA COMPL. M231	PZ	1,00	€ 212,83	17/01/2013 5
00003164	CINGHIA ALTERNATORE M. 240	PZ	1,00	€ 37,13	20/03/2013 35
00004514	CASSETTA PRONTO SOCCORSO PER AUTOBUS	PZ	1,00	€ 18,72	15/03/2013 32
00559350	OLIO IDROGUIDA ATF	Kg	10,00	€ 27,97	05/03/2013 6
00559350	OLIO IDROGUIDA ATF	Kg	10,00	€ 27,97	05/03/2013 7
00642903	LAMPADA 24 V/21 W	NR	2,00	€ 1,55	03/04/2013 16
00664416	PNEUMATICO 305/70 R 22.5	NR	1,00	€ 245,00	02/04/2013 58
00664416	PNEUMATICO 305/70 R 22.5	NR	2,00	€ 681,67	17/04/2013 46
00680001	SVITOL	NR	1,00	€ 5,10	21/12/2012 4
00960195	MARTELLETTO FRANGIVETRO con custodia, fili e piombo	NR	2,00	€ 9,98	17/04/2013 7
00961593	PULITORE PER FRENI SPRAY	NR	1,00	€ 5,10	06/02/2013 39
00961593	PULITORE PER FRENI SPRAY	NR	1,00	€ 5,45	04/04/2013 14
00961661	PNEUMATICO 275/70 R 22.5	NR	1,00	€ 210,00	03/12/2012 25
00961662	MEMBRANA ARIA 1.SC.240/30 = (8140001)	NR	1,00	€ 76,22	29/03/2013 20
00961920	KIT COMPRESSORE ACX79 ACX75 (PIASTRA-LAM-GUA)	NR	1,00	€ 93,68	09/01/2013 1
04133512	GUARNIZIONE MENARINI	NR	3,00	€ 1,65	09/01/2013 2
05125004	FILTRO ACQUA (962358)	NR	1,00	€ 12,51	06/02/2013 38
05177502	SERIE MOLLE PER GANASCE FRENI MENARINI / 491	NR	2,00	€ 46,02	23/01/2013 000019 3
06118001	ELETTRIVALVOLA EAP 42C BUS 490 ME	NR	1,00	€ 223,96	27/03/2013 8
06224202	FANALE DI ARRESTO	NR	1,00	€ 43,02	03/04/2013 15
07132020	GUARNIZIONE POMPA ACQUA ME-2001 PIANA	NR	1,00	€ 1,32	06/02/2013 36
07378302	SPECCHIO COMPLETO	NR	1,00	€ 16,64	26/02/2013 13
07378302	SPECCHIO COMPLETO	NR	1,00	€ 16,64	26/02/2013 57
08102001	AMMORTIZZATORE ANT. D026782	NR	4,00	€ 380,18	08/04/2013 87
08103921	ANELLO POMPA ACQUA 14471581	NR	2,00	€ 8,62	06/02/2013 37
08104700	CILINDRO FRENI ME=00000219(9253213220)	NR	1,00	€ 202,80	23/01/2013 000019 5
08104700	CILINDRO FRENI ME=00000219(9253213220)	NR	1,00	€ 202,80	18/02/2013 67
08125511	FLESSIBILE SCARICO	NR	1,00	€ 71,70	24/12/2012 19
08130036	CEPPI FRENO STD KIT DA 8 MENARINI EX 19743.00	NR	1,00	€ 294,26	23/01/2013 000019 2

ID Bene: 0578 - Veicolo

Codice Articolo	Descrizione	UnMis	Ota	Valore	Riferimento
08180206	KIT POMPA ACQUA GGT10625	NR	1,00	€ 122,50	06/02/2013 35
08180504	TAMBURO FRENO = (8180501) MENARINI	NR	2,00	€ 534,30	23/01/2013 000019 1
08185004	TUBO FLESSIBILE COMPRESSORE (962349)	NR	1,00	€ 36,53	28/03/2013 19
08261000	ACCUMULATORE POLO POSITIVO SX 12V.225Ah.900A	NR	1,00	€ 249,05	24/12/2012 3
08261000	ACCUMULATORE POLO POSITIVO SX 12V.225Ah.900A	NR	1,00	€ 241,14	04/04/2013 13
08265001	TRASMETTITORE OLIO	NR	1,00	€ 41,01	09/04/2013 1
08361005	PANNELLO ARCO RUOTA ANT. SX	NR	1,00	€ 126,80	21/12/2012 3
<b>Totali per ID Bene</b>			<b>167,00</b>	<b>€ 4.738,76</b>	

Codice Articolo	Descrizione	Valore
00000314	RIVETTO RAME TUBOL X CEPPI FRENO 10,6X20 CIL.15,5	€ 50,15
00001450	AMMORTIZZATORE SEDILE AUTISTA ME 231	€ 150,80
00002005	MORSETTO BATTERIA MENARINI POSITIVO	€ 5,98
00002999	KIT VALVOLA COMPL. M231	€ 212,83
00003164	CINGHIA ALTERNATORE M. 240	€ 37,13
00004514	CASSETTA PRONTO SOCCORSO PER AUTOBUS	€ 18,72
00559350	OLIO IDROGUIDA ATF	€ 55,95
00642903	LAMPADA 24 V/21 W	€ 1,55
00664416	PNEUMATICO 305/70 R 22.5	€ 926,67
00680001	SVITOL	€ 5,10
00960195	MARTELLETTO FRANGIVETRO con custodia, fili e piombo	€ 9,98
00961593	PULITORE PER FRENI SPRAY	€ 10,55
00961661	PNEUMATICO 275/70 R 22.5	€ 210,00
00961662	MEMBRANA ARIA 1.SC.240/30 = (8140001)	€ 76,22
00961920	KIT COMPRESSORE ACX79 ACX75 (PIASTRA-LAM-GUA)	€ 93,68
04133512	GUARNIZIONE MENARINI	€ 1,65
05125004	FILTRO ACQUA (962358)	€ 12,51
05177502	SERIE MOLLE PER GANASCE FRENI MENARINI / 491	€ 46,02
06118001	ELETTRVALVOLA EAP 42C BUS 490 ME	€ 223,96
06224202	FANALE DI ARRESTO	€ 43,02
07132020	GUARNIZIONE POMPA ACQUA ME-2001 PIANA	€ 1,32
07378302	SPECCHIO COMPLETO	€ 33,29
08102001	AMMORTIZZATORE ANT. D026782	€ 380,18
08103921	ANELLO POMPA ACQUA 14471581	€ 8,62
08104700	CILINDRO FRENI ME=00000219(9253213220)	€ 405,60
08125511	FLESSIBILE SCARICO	€ 71,70
08130036	CEPPI FRENO STD KIT DA 8 MENARINI EX 19743.00	€ 294,26
08180206	KIT POMPA ACQUA GGT10625	€ 122,50
08180504	TAMBURO FRENO = (8180501) MENARINI	€ 534,30
08185004	TUBO FLESSIBILE COMPRESSORE (962349)	€ 36,53
08261000	ACCUMULATORE POLO POSITIVO SX 12V.225Ah.900A	€ 490,19
08265001	TRASMETTITORE OLIO	€ 41,01
08361005	PANNELLO ARCO RUOTA ANT. SX	€ 126,80
<b>Totale Generale</b>		<b>€ 4.738,76</b>

**Oggetto:** amat vs lamolisana trasporti  
**Mittente:** Tiziana Tursi <tursi@amat.ta.it>  
**Data:** 24/10/2017 12.55  
**A:** avv.petrone@libero.it  
**CC:** Sinistri <sinistriamat@amat.ta.it>

Buongiorno,  
posso inviare solo la fattura delle officine Pichierri, con così breve pravviso.

Ho verificato che l'ultima nostra comunicazione inerente l'oggetto è del mese di settembre 2016 e, oltre a indicare la prossima l'udienza del 13/12/2016, evidenziava che pendevano trattative affinché l'allianz decidesse di non contestare il quantum della richiesta risarcitoria aziendale ed evitare la CTU.

Il collega dell'area tecnica è attualmente in Germania.

Saluti

Dott.ssa T. Tursi

Buongiorno,

la presente solo per ricordarti la cortesia di inviarmi per mail copia delle fatture per la riparazione del mezzo Amat relative al sinistro in oggetto.

Saluti

Avv. Antonella Moro per studio Petrone

—Allegati:—

Fattura Pichierri.pdf

1,0 MB

**Oggetto:** amat vs lamolisana trasporti  
**Mittente:** Tiziana Tursi <tursi@amat.ta.it>  
**Data:** 24/10/2017 12.55  
**A:** avv.petrone@libero.it  
**CC:** Sinistri <sinistriamat@amat.ta.it>

Buongiorno,  
 posso inviare solo la fattura delle officine Pichierri, con così breve pravviso.

Ho verificato che l'ultima nostra comunicazione inerente l'oggetto è del mese di settembre 2016 e, oltre a indicare la prossima l'udienza del 13/12/2016, evidenziava che pendevano trattative affinché l'allianz decidesse di non contestare il quantum della richiesta risarcitoria aziendale ed evitare la CTU.

Il collega dell'area tecnica è attualmente in Germania.

Saluti

Dott.ssa T. Tursi

Buongiorno,  
 la presente solo per ricordarti la cortesia di inviarmi per mail copia delle fatture per la riparazione del mezzo Amat relative al sinistro in oggetto.

Saluti

Avv. Antonella Moro per studio Petrone

—Allegati:—

Fattura Pichierri.pdf

1,0 MB

*MANGA FATURA*

**AMAT**  
 Azienda per la mobilità nell'area di Taranto

Procl. n. 18013

del 24 OTT. 2017

AD	Amministratore Delegato	<input type="checkbox"/>
CG	Direttore Generale	<input type="checkbox"/>
DA	Direttore Amministrativo	<input type="checkbox"/>
DT	Direttore Tecnico	<input type="checkbox"/>
IAP	Appalti / Contratti	<input type="checkbox"/>
ICM	Commerciale / Marketing	<input type="checkbox"/>
ICB	Contabilità Bilancio	<input type="checkbox"/>
IES	Esercizio / Sosta	<input type="checkbox"/>
IS	Informatica / Statistica	<input type="checkbox"/>
JMT	Manutenzione / Tecnica	<input type="checkbox"/>
JRU	Risorse Umane	<input type="checkbox"/>
JAG	Affari Cen. P.P.R.R. SINISTRI	<input checked="" type="checkbox"/>
RAG	Ufficio Ragioniere	<input type="checkbox"/>
STO	Staff Qualità	<input type="checkbox"/>



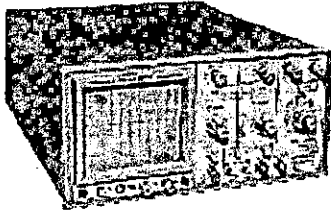

# CENEL s.a.s.

Via Luigi Caldieri 132 - 80128 NAPOLI  
tel & fax 081 56 02 539 e-mail: [nunmarte@tin.it](mailto:nunmarte@tin.it)  
Part. I V A 04946230630 pec: [cenel@pec.it](mailto:cenel@pec.it)

Spett.le  
AMAT s.p.a.  
Viale Cesare Battisti 657  
74100 TARANTO

Prot. 08/13  
Napoli 14/01/2013

e-mail: [enzoamat@katamail.com](mailto:enzoamat@katamail.com)

Alla cortese attenzione del sig. Vincenzo Rochira.

Oggetto: offerta indicatore di destinazione.

Durante il recente sopralluogo effettuato presso il deposito in indirizzo, abbiamo visionato l' indicatore di percorso in avaria montato su uno dei veicoli del vostro parco autobus. Purtroppo il modello è obsoleto e i ricambi per la sua riparazione non sono più disponibili.

Tanto premesso, vi proponiamo la sua sostituzione con il sistema di seguito indicato; contestualmente potremmo ritirare il visualizzatore guasto di cui potremo utilizzare qualche ricambio e che valuteremo € 100,00..

Il sistema che proponiamo è così costituito:

- N. 1 centralina di controllo e programmazione AMELI SD 2000
- N. 1 indicatore anteriore LDL 1280-200 NS
- N. 2 indicatori laterali e posteriori LDL 360-200-16 NS
- N. 1 kit corredo cavi di cablaggio.

Il prezzo del sistema sopra descritto è di € 1.600,00 oltre IVA. (22%) = 1952,00

Altre condizioni di fornitura secondo il vostro solito.

Restando in attesa del vostro gradito ordinativo, cogliamo l'occasione per porgere i nostri più cordiali saluti.

CENEL s.a.s.  
Il Legale Rappresentante  
(Angela Martellotto)  
*Angela Martellotto*

*bus 578*

NM/aa

Video-sorveglianza a bordo e sistemi visivi e vocali di linea e destinazione. Annuncio di prossima fermata. Paline stradali a led e pannelli prossime partenze. Sistemi di controllo automatico delle flotte (A V M). Agente esclusivo e centro di assistenza autorizzato per l'area Centro-Sud della "A M E L I s.p.a."

Prot. n° 8625 UAG

Taranto, 127 MAG. 2013

Egr. sig. Marco Di Gioia  
Via Lago di Monticchio, ed. N sc. B  
74123 TARANTO

E .p.c. Alla C. A. del Responsabile Area Personale  
Dott.ssa M. F. Menenti  
SEDE

Oggetto: sinistro del 04/12/2012 - Ns. Rif. 232/AR/12  
sinistro del 26/03/2013 - Ns. Rif. 059/AR/13  
sinistro del 15/04/2013 - Ns. Rif. 071/AR/13

La informiamo che i sinistri in oggetto, malgrado la sua dichiarazione di assenza di responsabilità per ciascun evento, allo stato attuale non hanno sortito una definizione favorevole all'Azienda.

Alla luce di quanto esposto, considerato che con Ordine di servizio del 07/05/2013 la S.V. è stata collocata in quiescenza dal 30/04/2013, si rende noto che se per ciascuna pratica dovesse consolidarsi una percentuale di responsabilità a suo carico, la Società procederà al recupero giudiziale dell'intera somma dovuta direttamente nei suoi confronti secondo i vigenti termini di legge.

Per opportuna conoscenza si dettagliano di seguito gli importi lordi dei danni subiti dalle vetture di proprietà dell'AMAT S.p.A.:

sinistro del 04/12/2012 - Ns. Rif. 232/AR/12 - € 5.068,40  
sinistro del 26/03/2013 - Ns. Rif. 059/AR/13 - € 1.429,06  
sinistro del 15/04/2013 - Ns. Rif. 071/AR/13 - € 2.832,25.

Distinti saluti

*Il Direttore Generale*  
*(Ing. Giovanni Maricheckchia)*

232/AC112 - 059/AC113 - 071/AC113

# Posteitaliane



Avviso di ricevimento

EP2159/EP2160 - Mod. 23 VP - MOD. 01304A - SL (3) Ed. 08/11

Da restituire a



A.M.A.T. s.p.a.  
AZIENDA PER LA MOBILITA'  
NELL'AREA DI TARANTO  
Via C. Battisti, 657  
74100 TARANTO

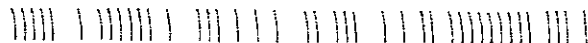

Avviso di ricevimento

Raccomandata  Pacco

Assicurata Euro \_\_\_\_\_

Data di spedizione \_\_\_\_\_ Dall'ufficio postale di \_\_\_\_\_

BARI CMP  
Poste

01.05.13

~~148491804285~~

Numero

Destinatario Di Gioia MARCO

Via LAGO DI MONTICCHIO ED. N SC. 13

C.A.P. 74121 Località TANANTO

Firma per esteso del ricevente  
(Nome e Cognome)

Data

Firma dell'incaricato alla distribuzione

Bollo dell'ufficio  
di distribuzione

Consegna effettuata ai sensi dell'art. 20 D.M. 01.10.08:

- Invii multipli a un unico destinatario  
 Sottoscrizione rifiutata

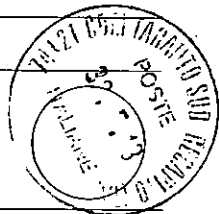

X Di Gioia Luigi 30.5.13 SPK

## UFFICIO DEL GIUDICE DI PACE DI TARANTO

### ATTO DI CITAZIONE

L' Amat S.p.A. in persona del legale rappresentate pro tempore ai fini del presente giudizio elettivamente domiciliata in Taranto alla Giovinazzi n. 91, presso e nello studio dell'Avv. Claudio Petrone (c.f. PTRCLD79H07L049G) che la rappresenta e difende giusta procura conferita a margine del presente atto e che indica a tutti gli effetti di legge il proprio numero di fax (0994521490) ed il proprio indirizzo di posta elettronica certificata (petrone.claudio@oravta.legalmail.it)

### PREMESSO

- 1 - che in data 04.12.2012 alle ore 20.25 circa, in Taranto il bus n.578 dell'Amat S.p.A. tg DW518TR, percorreva in Taranto il viale Duca D'Aosta, quando giunto all'altezza dell'intersezione con via Mercato Nuovo, rallentava ed arrestava la sua marcia per la presenza di un autotreno Iveco Magirus tg DK225YP, condotto dal sig. Cassullo Domenico ed adibito ai trasporti eccezionali, assicurato per la rca Allianz Ass.ni S.p.A.;
- 2 - che l'autotreno suddetto occupava l'intera carreggiata e non consentiva al bus di proseguire la marcia verso la stazione ferroviaria;
- 3 - che tale autotreno costituiva una reale insidia, nonché un ingombro sulla carreggiata, cosicché il conducente del bus Amat, sig. Di Gioia Marco, su indicazione del personale addetto al trasporto eccezionale, sig. Garafolo Giuseppe, proseguiva lentamente la sua marcia tentando di sorpassare il mezzo,
- 4 - che nelle immediatezze di tale manovra, il conducente dell'autotreno eseguiva un'incauta retromarcia e con il suo carico sporgente finiva rovinosamente contro la parte superiore dell'autobus, provocando ingenti danni materiali;

5 – che il carico in questione trattasi di una pala eolica di notevole lunghezza, e al momento del sinistro viaggiava sull'autotreno sprovvisto di adeguata segnaletica;

6 – che in seguito all'impatto intervenivano sul posto gli agenti della Polizia Municipale di Taranto che redigevano apposito verbale che si allega;

7- che in seguito al sinistro veniva elevato verbale di accertamento di violazione ai sensi dell'art. 10 comma 25 ter del C.d.s. nei confronti del sig. Garofalo Giuseppe nella qualità di capo scorta, il quale avrebbe dovuto porre in essere tutte le cautele necessarie per la regolazione del traffico, in modo che fosse garantito a la sicurezza della circolazione; infatti il mezzo articolato in questione, non aveva le autorizzazioni a circolare nelle vie teatro del sinistro, ma quel giorno (4/12/12) effettuava una deviazione in quanto l'uscita per Reggio Calabria proveniente da Valle Cavalcavia era transennata e stante l'inteso traffico veicolare proseguiva per Via Duca D'Aosta, senza porre le giuste cautele alla circolazione in un centro urbano.

8- che in seguito alla collisione l'autobus riportava danni materiali € 4825,97 come da preventivo che si allega;

9- che l'Allianz Ass.ni S.p.A., costituita in mora con lettera raccomandata a.r. del 08-10/01/2013, non provvedeva a formulare alcuna offerta in favore dell'odierna attrice;

10- che con raccomandata a/r del'01-05/03.2013 inviata all'Anas S.p.A. e al Comune di Taranto, si richiedeva ai sensi della L. 241/1990 tutta la documentazione relativa alle autorizzazioni e ai permessi di circolazione dell'automezzo Iveco Magirus tg DK225YP;

11- che con nota n. 51017 del 27.03.2013, che si allega, il Comune di Taranto confermava che l'autotreno in questione in data 4-12-12 non aveva regolare autorizzazione a circolare in Via Duca D'Aosta e Via Mercato Nuovo ossia nel luogo teatro del sinistro.

Tutto ciò premesso, l'Amat S.p.A., come sopra identificata, rappresentata, difesa ed elettivamente domiciliata

#### C I T A

l' Allianz Ass.ni S.p.A. (part.Iva05032630963), in persona del legale rappresentante *pro tempore*, corrente in 34123 Trieste alla via Largo Ugo Irneri n. 1, nonché il sig. Cassullo Domenico residente in via C.da Colle Dell'Orso Campobasso, nonché la Molisana Trasporti s.r.l. via Borromini n. 4 00054 Fiumicino Roma, a comparire dinanzi al Giudice di Pace di Taranto all'udienza del **10 ottobre 2013** nel solito palazzo del Giudice di Pace sito in Taranto alla Via Temenide n. 83 alle ore 8.30 col seguito e la invita espressamente a costituirsi nei modi e nelle forme di rito ex art. 319 c.p.c., avvertendola che la costituzione oltre i suddetti termini implica le decadenze di cui agli artt. 38 e 167 c.p.c. e che, non comparendo, si procederà ugualmente in sua contumacia per ivi sentir accogliere le seguenti

#### C O N C L U S I O N I

Voglia l'Ill.mo Giudice di Pace adito, previa ogni più opportuna declaratoria meglio vista e reietta ogni contraria difesa, così provvedere:

1) accertare e dichiarare che il sinistro per cui è causa è occorso con le modalità indicate nella narrativa del presente atto, e per responsabilità del sig. Cassullo Domenico, e che il mezzo Bus Amat n.578 ha riportato danni in occasione dell'evento in discorso e, per l'effetto, condannare la Allianz Ass.ni S.p.A., in

solido con il sig. Cassullo Domenico e La Molisana Trasporti s.r.l., al pagamento in favore dell'Amat S.p.A. a titolo di risarcimento dei danni dalla medesima patiti e patendi della somma di € 4.825,97 oltre rivalutazione ed interessi al saggio legale, il tutto nel limite di competenza *ratione valoris* del Giudice adito;

2) condannare, altresì, i convenuti al pagamento delle spese, diritti ed onorari di lite da distrarsi in favore del sottoscritto procuratore antistatario.

In via istruttoria:

- a) ordinare all'Allianz Ass.ni S.p.a. l'esibizione di tutta la documentazione afferente il sinistro per cui è causa;
- b) chiede ammettersi interrogatorio formale del convenuto sig. Cassullo Domenico sulle circostanze di cui in narrativa del presente atto ai punti *sub* 1-, 2-, 3-,4-5-6-7- e 8 che, precedute dalla locuzione "vero che" ed epurate dai rilievi di carattere valutativo, devono intendersi per ivi integralmente e fedelmente riportate e trascritte,
- c) in ipotesi di contestazione della quantificazione dei danni patiti dal bus Amat n. 578, chiede ammettersi C.T.U. meccanica per la valutazione e quantificazione degli stessi, riservando la nomina di proprio C.T.P. nei termini di legge.

Si produce con offerta in comunicazione la seguente documentazione:

- 1) lettera raccomandata a.r. del 08-10-18.01.2013 inviata a Allianz Ass.ni S.p.a. ed a La Molisana Trasporti Sr.l.;
- 3) preventivo di riparazione dell'autobus Amat n. 578;
- 5) fotografie dell'autobus danneggiato;
- 6) copia conforme rapporto di intervento della Polizia Municipale di Taranto;
- 7) raccomandata a/r del'01-05-03.2013 inviata al Comune di taranto ed all'Anas S.p.A.;
- 8) nota n. 51017 del 27 marzo 2013 del Comune di Taranto.

Con ogni più ampia salvezza di merito e istruttoria.



Ai soli fini della determinazione del valore del contributo unificato, si dichiara che il valore del presente giudizio è pari a € 4.825,97 e, pertanto, l'imposta da corrispondere è pari ad € 85,00=.

Taranto, li 12 aprile 2013

Avv. Claudio Petrone

Relazione di Notificazione: L'anno duemilatredici, il giorno \_\_\_\_\_ in Taranto, io sottoscritto Ufficiale Giudiziario addetto alla Corte di Appello di Lecce, Sede Distaccata di Taranto, ad istanza dell'Avv. Claudio Petrone, procuratore e difensore dell'Amat S.p.A., per la legale scienza e conoscenza, ho notificato il suesteso atto all'Allianz Ass.ni S.p.A. (part.Iva05032630963), in persona del legale rappresentante *pro tempore*, corrente in 34123 Trieste alla via Largo Ugo Irneri n. 1 mediante spedizione di copia conforme all'originale a mezzo del servizio postale nazionale

Nonché

Al sig. Cassullo Domenico residente in via C.da Colle Dell'Orso Campobasso mediante spedizione di copia conforme all'originale a mezzo del servizio postale nazionale

Nonché

La Molisana Trasporti s.r.l. via Borromini n. 4 00054 Fiumicino Roma, mediante spedizione di copia conforme all'originale a mezzo del servizio postale nazionale

COMUNE DI TARANTO  
COMANDO POLIZIA MUNICIPALE



La presente copia, composta di n° 19 fasciate è conforme all'originale.

**CORPO DI POLIZIA MUNICIPALE**  
TARANTO

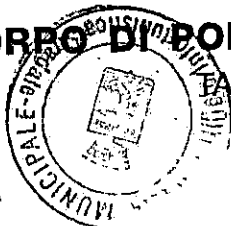

Taranto, li 28-12-012

L'UFFICIALE RESPONSABILE  
P.z. INFORTUNISTICA  
(Cap. COLOMBO DI GIACOMO)

# PRONTUARIO PER GLI ACCERTAMENTI RELATIVI AGLI INCIDENTI STRADALI

Nr.	<table border="1" style="display: inline-table; border-collapse: collapse;"> <tr><td style="width: 20px; height: 20px;"> </td><td style="width: 20px; height: 20px;"> </td><td style="width: 20px; height: 20px;">9</td><td style="width: 20px; height: 20px;">3</td><td style="width: 20px; height: 20px;">2</td></tr> </table>			9	3	2	data incidente	<table border="1" style="display: inline-table; border-collapse: collapse;"> <tr><td style="width: 20px; height: 20px;">0</td><td style="width: 20px; height: 20px;">6</td><td style="width: 20px; height: 20px;">12</td><td style="width: 20px; height: 20px;">20</td><td style="width: 20px; height: 20px;">12</td></tr> </table>	0	6	12	20	12
		9	3	2									
0	6	12	20	12									
		orario comunicazione c.o.	<table border="1" style="display: inline-table; border-collapse: collapse;"> <tr><td style="width: 20px; height: 20px;">2</td><td style="width: 20px; height: 20px;">0</td><td style="width: 20px; height: 20px;">45</td></tr> </table>	2	0	45							
2	0	45											
		orario intervento	<table border="1" style="display: inline-table; border-collapse: collapse;"> <tr><td style="width: 20px; height: 20px;">2</td><td style="width: 20px; height: 20px;">00</td></tr> </table>	2	00								
2	00												
Incidente con soli danni a cose <input checked="" type="checkbox"/>		rilievi planimetrici <input type="checkbox"/>											
con feriti <input type="checkbox"/>		fotografici <input checked="" type="checkbox"/>											
mortale <input type="checkbox"/>													
<b>ACCERTATORI</b>													
Qualifica	Cognome	Nome											
TSU	FERRARESE	ANGELO											
VB	FERRARESE	ANGELO											
VB	CORSONO	FRANCESCO											
VB	RUSSO	FRANCESCO											

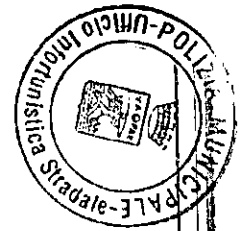

## CONDIZIONI DELLA STRADA ED AMBIENTALI

orario presunto

2025

Via [a] Duce D'AOSTA

intersezione [b] VIA MARCONI NUOVO

**Strada [a]:**  rettilineo  curva  pendenza  
 unica carreggiata  a senso unico di marcia  
 a doppio senso di marcia  
 a due carreggiate separate  
 a più carreggiate separate  
pavimentazione:  asfalto/bitume  sterrato  altro .....

**Strada [b]:**  rettilineo  curva  pendenza  
 unica carreggiata  a senso unico di marcia  
 a doppio senso di marcia  
 a due carreggiate separate  
 a più carreggiate separate  
pavimentazione:  asfalto/bitume  sterrato  altro .....

### Fondo stradale

asciutto  bagnato  sdruciolevole (motivo): .....

### Tempo

sereno  nuvoloso  pioggia  neve  vento forte

### Condizioni di luminosità

Diurna, luce normale  Notturna, illuminazione inesistente  
 Diurna, luce abbagliante  Notturna, illuminazione insufficiente  
 Notturna, illuminazione discreta  
 Notturna, illuminazione buona

**Problemi di visibilità / note:** .....

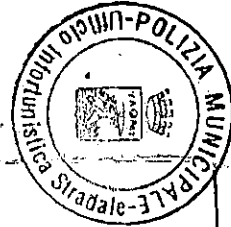

AUTOBUS N° 548

VEICOLO **A** Tipo  marca **BREDA MENARINI BUS**  
modello **M220** targa **DW/518TR** Stato   
telaiio  cilindrata  tara in q.   
colore  potenza max Kw  tipo freno   
immatricolazione **95** ultima revisione **14/1/12** esito **R**

annotazioni: .....

Assicurazione **AUIAM RAS**

pol. nr. **59497052/101** dal **31/3/12** al **31/3/13**

proprietario **AMAT SpA**

nato a  il

residente **TARANTO**

via **C. BATTISTI** nr.

conducente **DI GIOIA MARCO**

nato a **TANAUO** il **25-02-1952**

residente **TANAUO**

via **LAGO DI MONTICCHIO** nr.

titolare di **PATENTE** cat. **D** nr. **TA 2127502M**

rilasciato/a da **PREFETTO** di **TANAUO**

in data **16-7-1986** valida al **16-2-2013** con le seguenti prescrizioni:

C.A.P. tipo  nr.  UPMCTC  il

trasportati: **persone di cui si discompose l'elenco**  
**Aut. in UELSOO quanto all'ente**  
**notas** **di omologamento**

retrovisore esterno ..... dispos. acustici .....  
indicatori direzionali ..... luci arresto .....  
pneumatici ..... imp. illuminaz. ....

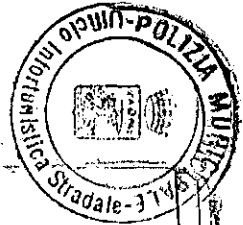

Autovettura AVAS SPA  
Protocollo CBA-0040097-P del 15/11/2012  
Valida dal 09-11-2012 per mesi tre

VEICOLO **B** Tipo TRATTORE PER marca IVECO ITALI  
modello MAGIRU h40 targa DK 225YP Stato   
telaio  cilindrata  tara in q.   
colore GRANCO potenza max Kw  tipo freno   
immatricolazione 2007 ultima revisione 10-10-2012 esito REGOLARE

annotazioni: .....

Assicurazione ALLIANZ RAS

pol. nr. 071393288 dal 17-7-2012 al 17-1-2013

proprietario LA MOLISANA TRASPORTI S.R.L.

nato a  il

residente FIUMICINO (ROMA)

via F. BORNOMINI nr. 4

conducente CARULLO DOMENICO

nato a SAUT'ANGELO LIMOSANO (CB) il 22-2-1958

residente CAMPORASSO

via CDA COLLE DELL'ORSO nr.

titolare di PATENTE cat. A/BCE nr. CB 2120163T

rilasciato/a da PREFETTO di CAMPORASSO

in data 21-11-1993 valida al 25-6-2016 con le seguenti prescrizioni:

GUIDA CON LEUTI

C.A.P. tipo  nr.  UPMCTC  il

\* SEMEROIO GIOVANNI cell. 335 2863428 (Responsabile del)

trasportati: TRANSITO X-AVAS

NESSUNO

\* SOLVO prescrizione generale contenute nell'autovettura.  
retrovisore esterno..... dispos. acustici.....

indicatori direzionali..... luci arresto.....

pneumatici..... imp. illuminaz.....

\* ITINERARIO - VIA APPIA - PORTO DI TRENTO - 106 FONICA  
GIORNO 01-12-2012 partente h 1830



COMUNE  
di  
TARANTO

DIREZIONE POLIZIA MUNICIPALE  
Ufficio Infortunistica Stradale  
Piazzale Bestat n.9/A



**DINAMICA DEL SINISTRO N. 0932 DEL 04/12/2012**

Il sinistro stradale di cui trattasi, si verificava sulla Via Duca D'Aosta all'altezza dell'intersezione con Via C. Colombo, in Taranto. La Via Duca D'Aosta, nel tratto interessato al sinistro stradale, è strada ad unica carreggiata, a senso unico di marcia, il cui flusso veicolare si sviluppa da Sud verso Nord (direzione Rione Tamburi e Stazione Ferroviaria). Detta Via Duca D'Aosta è marginata ambo i lati da marciapiedi rialzati e all'altezza dell'intersezione a destra con Via Mercato Nuovo e a sinistra con Via C. Colombo, presenta segnaletica stradale orizzontale di isola di canalizzazione e attraversamenti pedonali in entrambi i versanti, Est ed Ovest. La Via C. Colombo è anch'essa strada ad unica carreggiata, a senso unico di circolazione, il cui flusso veicolare si sviluppa da Est verso Ovest (direzione Porto Mercantile e Cavalcavia. La predetta Via C. Colombo è marginata ambo i lati da marciapiedi rialzati. L'illuminazione pubblica presente sul teatro del sinistro, rendeva la visuale discreta.

All'arrivo degli scriventi sul posto, l'autobus Amat avente nr. Sociale 578, veniva trovato sulla Via Duca D'Aosta in prossimità dell'intersezione con Via C. Colombo e nel versante Nord-Ovest, parallelo all'asse stradale, con il frontale diretto verso Nord (direzione Stazione Ferroviaria) e a ridosso del margine sinistro della carreggiata (lato Ovest). Il trattore per semirimorchio Iveco (trasporto eccezionale), era stato spostato dalla posizione di quiete post urto e veniva trovato sul cavalcavia per la direzione Bari-Reggio Calabria. Detto mezzo effettuata un trasporto eccezionale, in quanto appunto trasportava posteriormente sul semirimorchio Goldhofer SPZ tg. AC75870, una pala eolica di proprietà della LEITWIND AG SPA, BRENNERSTRABE 34 - 34049 VIPITENO. Il semirimorchio di cui sopra, sempre di proprietà de "La Molisana Trasporti SRL" con sede in Via F. Borromini nr.4 in Fiumicino (RM), risultava essere assicurato con la Compagnia Allianz S.p.A. RAS polizza nr. 071393488 scadenza 17/01/2013. All'uopo e nelle immediate vicinanze del trasporto eccezionale, si rilevavano tre mezzi di scorta targati: DF 784 SH; DT 756 YS; EJ 534 EC, di cui i primi due risultavano essere di proprietà della Violaauto SRL con sede in Crotona in località Poggio Pudano SS. 106 Km 242-88900; L'ultimo dei tre furgoni, invece, risultava essere di proprietà de La Molisana Trasporti, sopra meglio descritta. Per quanto concerne i predetti mezzi di scorta, si generalizzava il capo scorta, ovvero il signor Garofano Giuseppe nato a Benevento in data 22.12.1977 e residente a Guardia Sanframondi (BN), identificato tramite patente cat. "B/C" nr. BN5030303A, il quale in merito all'evento infortunistico occorso, rilasciava dichiarazione spontanea, trascritta a verbale. Da accertamenti effettuati sul luogo del sinistro e successivamente d'Ufficio, l'itinerario del trasporto eccezionale avente autorizzazione Anas S.p.A. Prot. CBA-0040097 del 15/11/2012 valida dal 09/11/2012 per mesi tre, riguardava: "Dalla SS. 7 E90, svincolo su S.P. 78- Viale Cannata- risale su SS.172 (da risposta scritta da La Molisana Trasporti SRL); Via Appia-Porto Mercantile-106 Jonica del giorno 04/12/2012 partenza ore 18.30, rilevato e trascritto sul luogo del sinistro stradale". Per quanto in ultimo descritto, in via di fatto il trasporto eccezionale risultava in luogo non rientrante nell'itinerario previsto dal medesimo titolo autorizzativo di cui sopra, poiché a dire del signor Cassullo Domenico, conducente il mezzo stesso, così come confermato a verbale dal capo scorta signor Garofano Giuseppe, l'uscita per Reggio Calabria proveniente da Valle Cavalcavia era transennata e stante intenso traffico veicolare, si vedeva costretto a proseguire nel moto, impegnando la citata Via Duca D'Aosta. Quanto in ultimo veniva appurato dagli scriventi, i quali portatisi sul luogo indicato, avevano modo appunto d'appurare il transennamento della predetta uscita per Reggio Calabria, piantonata anche dalla Polizia di Stato, e ciò in considerazione delle conseguenze negative createsi dall'uragano che in data 28/11/2012 si era

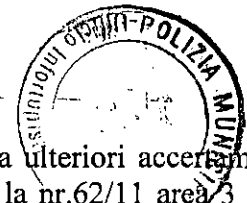

riversato sulla città di Taranto (evento con ampia risonanza mediatica). Da ulteriori accertamenti d'Ufficio, si appurava che la licenza per la scorta tecnica, risultava essere la nr.62/11 area 3 Ter, rilasciata nei confronti della Molisana Trasporti S.R.L. in data 29/04/2011 dalla Prefettura di Roma. Il conducente del mezzo pubblico di trasporto, dichiarava che al verificarsi dell'evento infortunistico trasportava un solo passeggero, non meglio identificato, che non lamentava lesioni fisiche subite e che successivamente al sinistro stradale, si allontanava dal posto.=====

Da quanto sopra descritto, valutati i danni riportati dal Bus Amat e dalla pala eolica trasportata sul trattore per semirimorchio, non che dalle dichiarazioni rese dalle parti, la dinamica del sinistro si può così ricostruire: Il signor Di Gioia Marco, alla guida del Bus Amat nr. Sociale 578, proveniente dal Porto Mercantile, percorreva la Via Duca D'Aosta con direzione Stazione Ferroviaria. Lo stesso, giunto all'altezza dell'intersezione con Via Mercato Nuovo alla propria destra e Via C. Colombo alla propria sinistra, come dichiarato, nella propria direttrice di marcia e innanzi, notava fermo il Trattore per Semirimorchio Iveco, che trasportava posteriormente una pala eolica, configurandosi di fatto, un trasporto eccezionale. In tale fase e sempre come dichiarato dal conducente il mezzo pubblico, lo stesso veniva autorizzato dal conducente del trasporto eccezionale, a superarlo dalla sinistra e nella medesima fase dinamica, quando lo affiancava, con la parte superiore del bus, urtava la predetta pala eolica. Lo stesso signor Di Gioia, inizialmente dichiarava che detto Trattore Iveco al verificarsi dell'urto era fermo e che solo successivamente manovrava in retromarcia per successivamente svoltare a sinistra su Via C. Colombo in direzione Cavalcavia per Reggio Calabria-Bari; Nella sua seconda spontanea dichiarazione e a integrazione parziale della prima, sempre il signor Di Gioia teneva a precisare che al verificarsi del sinistro stradale, i due mezzi erano contestualmente in movimento, ovvero il Bus affiancava alla sinistra il trasporto eccezionale, mentre questi manovrava in retromarcia. Nella fase antecedente l'evento, il signor Cassullo Domenico, alla guida del Trattore per Semirimorchio Iveco (trasporto eccezionale), per le ragioni sopra già descritte, ovvero trovando impedimento per l'uscita per Reggio Calabria, si vedeva costretto a proseguire nella marcia, imboccando la Via Duca D'Aosta. Lo stesso, giunto all'altezza dell'intersezione con la Via Mercato Nuovo alla propria destra e Via C. Colombo alla propria sinistra, come dichiarato, aveva necessità di manovrare per svoltare a sinistra, dovendo riprendere la strada per Reggio Calabria. In tale fase, il signor Cassullo, sempre come dichiarato, notando a tergo il Bus Amat di controparte, che gli ostruiva porzione di strada utile alla predetta manovra, tramite radio di bordo, comunicava alla scorta di far transitare detto Bus alla sinistra del trasporto eccezionale. Nella medesima fase dinamica e al passaggio del Bus Amat dalla sinistra del Trattore Iveco, in direzione Stazione Ferroviaria e mentre il trasporto eccezionale era fermo, così come dichiarato dal signor Cassullo e dal capo scorta signor Garofano Giuseppe, il mezzo pubblico transitando con poca prudenza, urtava con la sua parte superiore sinistra, contro la pala eolica trasportata posteriormente sul Trattore Iveco. L'urto avveniva sulla Via Duca D'Aosta all'altezza dell'intersezione con Via Mercato Nuovo e Via C. Colombo, con punti di contatto tra la parte superiore anteriore sinistra del Bus Amat, e l'estremo della pala eolica. Nella circostanza, il mezzo eccezionale era spostato sull'estremo margine destro della carreggiata, poiché doveva manovrare con svolta a sinistra su Via C. Colombo in direzione Cavalcavia.=====

**Da quanto in ultimo descritto, appare evidente come le dichiarazioni rese dalle parti, sono in contrasto tra di loro; Nonostante ciò, prescindendo dalla dinamica dell'evento infortunistico, va sottolineato che soprattutto dal momento in cui il mezzo eccezionale per i fatti narrati è costretto a derogare dal percorso autorizzato, stante il disciplinare per le scorte tecniche dei veicoli eccezionali ed ai trasporti in condizioni di eccezionalità (Ministero dell'Interno Dipartimento di Pubblica Sicurezza Servizio di Polizia Stradale), in riferimento ai punti 11, 12, 13, 14, 15, 16, 16 bis, non che al disposto di cui all'Art. 10 C.25 ter del C.d.S., risultano evidenti le responsabilità del capo scorta signor Garofano Giuseppe, il quale proprio in virtù delle norme sopra descritte (vedasi comma 1 bis Art. 15 del Disciplinare), avrebbe dovuto**

porre in essere tutte le cautele necessarie per la regolazione del traffico, in modo che fosse in ogni caso garantita la sicurezza della circolazione.

Al signor Garofano Giuseppe veniva elevato verbale d'accertamento di violazione nr. 08036 ai sensi dell'Art.10 c.25 ter del C.d.S.

Gl. scriventi  
Dy. [Signature]  
[Signature]  
Lusso  
[Signature]

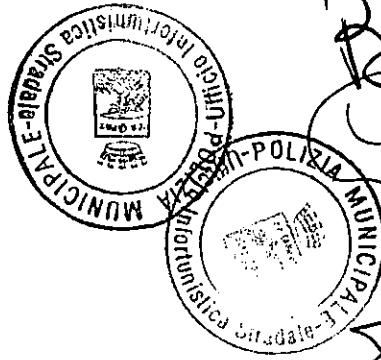





**DESCRIZIONE SULLO STATO DEI LUOGHI**

SUL POSTO INTERVENIVA LA DITTA SICUREZZA  
E AMBIENTE S.P.A. PER LA BONIFICA DEL  
PANTO STRABACE AI DEBITI DEI VESTRI  
DISPERSI SULLA CARREGGIATA E APPARTENENTI  
AL BUS AMAT 12578



*[Handwritten signature]*

Gli Agenti operanti



**CORPO DI POLIZIA MUNICIPALE**  
TARANTO



**VERBALE DI DICHIARAZIONI SPONTANEE RESE DA PERSONA  
COINVOLTA NEL SINISTRO**

L'anno 2012, addì 04 del mese di Giugno  
alle ore 21.10 in località TARANTO VIA DUE D'OSTA  
avanti a noi sottoscritti Ufficiali / Agenti di P.G. RP

è presente il sig. DI GIOIA MARIO  
identificato a mezzo PATENTE  
il quale, in qualità di ARTISTA MESSO AMT  
riferisce quanto segue: incolore su viale due  
D'OSTA proveniente da Porto MERCANTILE  
con direzione STAZIONE FERROVIARIA  
(come linea II) quanto giunto  
all'altare dell'intersezione di  
Via MARCELO NUOVO vedeva la  
Via DUE D'OSTA occupata per  
due isolati (ossia fino a via  
Costantinopoli) da un MOTO  
TRASPORTO OCCASIONALE di Polo  
blu - L'Artista del messo  
e personale mi, cui trattare  
e parlare sulla sua sinistra  
In tale fase mentre sorpassavo

segue la dichiarazione spontanea del sig. ....:

Venivo a collisione con la parte superiore (parabrezza anteriore) del mio mezzo che si fronteggiava con una parte superiore posteriore (punta dell'ala della pala eolica) del Trasporto. Al momento del sinistro all'interno del mio autobus vi era un passeggero (MASCETTO) che non riportava alcun danno fisico visibile, che da lì a poco si allontanò senza danni suoi o dei.

Preciso che il mezzo trasporto eccezionale subito dopo l'evento sinistro intraprendeva manovra di retromarcia e successivamente svolta a sinistra su via Merello nuovo ferroviario su Valle Cavallone (Imbocco)

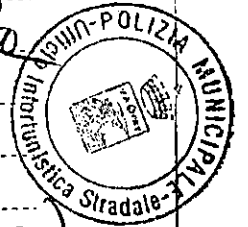

fatto, letto, confermato e sottoscritto dalle parti, in luogo e data di cui sopra.

Il dichiarante

L'Ufficiale / Agente di P.G.



**CORPO DI POLIZIA MUNICIPALE**  
TARANTO

**VERBALE DI DICHIARAZIONI RESE DA PERSONA  
INFORMATA SUI FATTI (TESTE)**

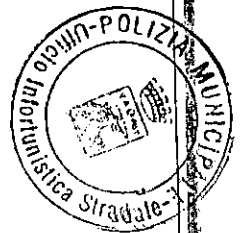

L'anno 2012, addì 04 del mese di Dicembre  
alle ore 21-50 in località BANDO Via Duca D'Aosta

avanti a noi sottoscritti Ufficiali / Agenti di P.G.

(Scartista dello "S. MOLISANA")  
è presente il sig. GAROFANO Giuseppe

identificato a mezzo PATENTE N. BN5030303A (B/C)

NETO A Benevento (BN) il 22/12/77 METE BN  
GUARDIA SINFONIA (BN) scart 07/10/2014  
il quale, in merito all'incidente verificatosi in data 04/12/12, dichiara quanto

segue: Mi trovano dietro il mezzo  
trasporto eccezionale, auto 1. Netto  
in quanto di tipo scartista tecnica  
il conducente del veicolo eccezionale  
trasporta la polo edica e  
differire dal posto letto per esso  
ammucolo di ANAS s.p.a. in  
virtù del fatto che l'uscita della  
legge Colonna era ostacolata  
il conducente quindi transitare  
su via Duca D'Aosta dove con  
forte intasamento veicolo  
si fermava. In quelle

segue la dichiarazione del teste sig. ....

Al capo scorta Federico al fine  
di perentiva il trasporto pubblico  
autobus al trasporto con autobus  
fermo ~~dietro~~ dietro il veicolo  
eccellente. Nel passare l'autobus  
sulla sinistra del veicolo eccellente  
vitore con la sua parte alta  
anteriore contro la punta della  
pala. Preciso che l'autobus  
mi aveva la memoria senza  
osservare la normale procedura  
immediatamente la situazione di  
entalecio -



fatto, letto, confermato e sottoscritto dalle parti, in luogo e data di cui  
sopra.

Il dichiarante

*[Handwritten signature]*

28

L'Ufficiale / Agente di P.G.

*[Handwritten signature]*

Autista  
verale  
occezionale

cell. 335 100 7586



**CORPO DI POLIZIA MUNICIPALE  
TARANTO**

**VERBALE DI DICHIARAZIONI SPONTANEE RESE DA PERSONA  
COINVOLTA NEL SINISTRO**

L'anno 2012, addì 04 del mese di Dicembre  
alle ore 21.30 in località DRUTO NE BUCO DI AOSTA  
avanti a noi sottoscritti Ufficiali / Agenti di P.G. RR



è presente il sig. PASSOLLO DOMENICO  
identificato a mezzo PATENTO  
il quale, in qualità di Conduttore Mezzo Trasporto  
riferisce quanto segue: occezionale

Carolaro su via duca d'asta  
proveniente da valle carolavre  
perché l'uscita per Reggio Calabria  
per immettersi sulla 106 Jonea  
come da percorso, era tra un  
note ed avendo notato il traffico  
che mi seguiva proseguivo su  
una moresca per trovare un  
luogo idoneo ed effettuare  
manovra per comprendere  
muovamente il carolavre su  
uscita. Avuto col mio mezzo  
su via duca d'asta mi fermavo

segue la dichiarazione spontanea del sig. ....

all'altare di via Mercato  
Nuovo. Vedovo da mio  
specchietto che dietro di  
me vi era un autobus,  
dovendo effettuare manovra  
di retrocessione per poter  
svoltare sulla sinistra su  
via Mercato Nuovo e  
poter riprendere il casale  
semite CB di cui il  
mio sez.ista portandomi  
dietro il mio mezzo di  
far spostare il pulman  
che vedovo entrare solo  
le manovre di sorpasso  
sulla mia sinistra, altro  
non vedovo e sentivo solo  
un'impetto con la punta  
della pala colica

fatto, letto, confermato e sottoscritto dalle parti, in luogo e data di cui  
sopra.

Il dichiarante

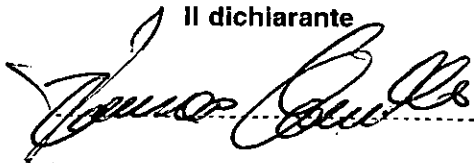

16

L'Ufficiale / Agente di P.G.





**CORPO DI POLIZIA MUNICIPALE  
TARANTO**

**VERBALE DI DICHIARAZIONI SPONTANEE RESE DA PERSONA  
COINVOLTA NEL SINISTRO**

L'anno 2012, addì 7 del mese di dicembre  
alle ore 09,15 in località v. l. int. d. l. -  
avanti a noi sottoscritti Ufficiali / Agenti di P.G. d. l. -

è presente il sig. Di Palo, Marco  
identificato a mezzo \_\_\_\_\_

il quale, in qualità di \_\_\_\_\_  
riferisce quanto segue:

al momento del sinistro, tempo  
preciso che nel momento in cui ho  
avuto il contatto col mezzo spaziale, come  
stabilito al contatto di questo mezzo,  
effettuando una manovra di retro marcia  
per fare marcia, e venendo la collisione  
avvenuta in un punto in cui  
non era presente solo il fronte e terzo del  
mezzo ma completamente un marciante  
che mi aveva già preparato per  
spingere il mezzo presente

*[Handwritten signature]*

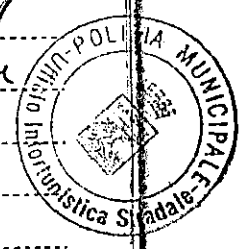



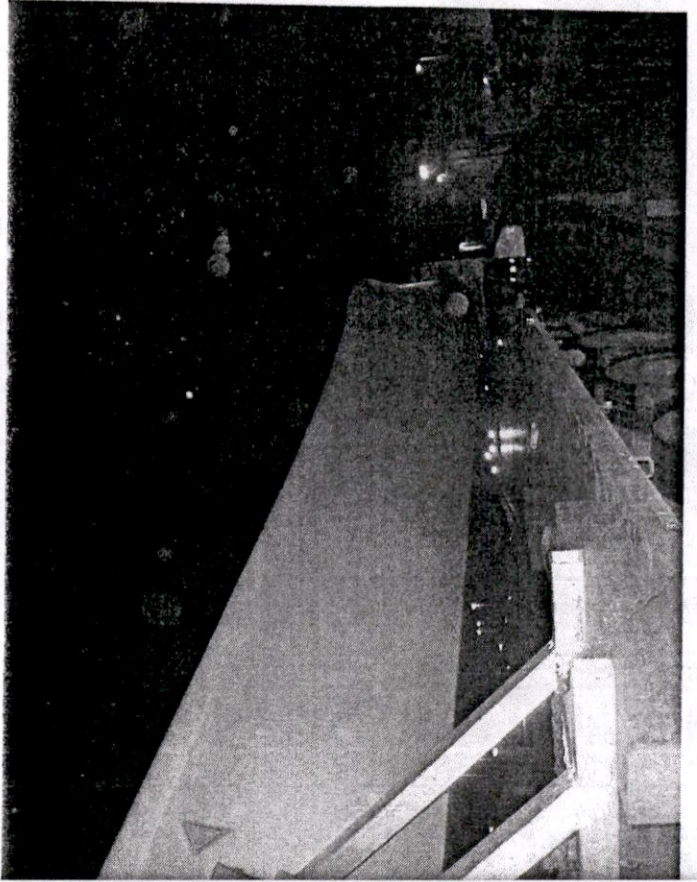
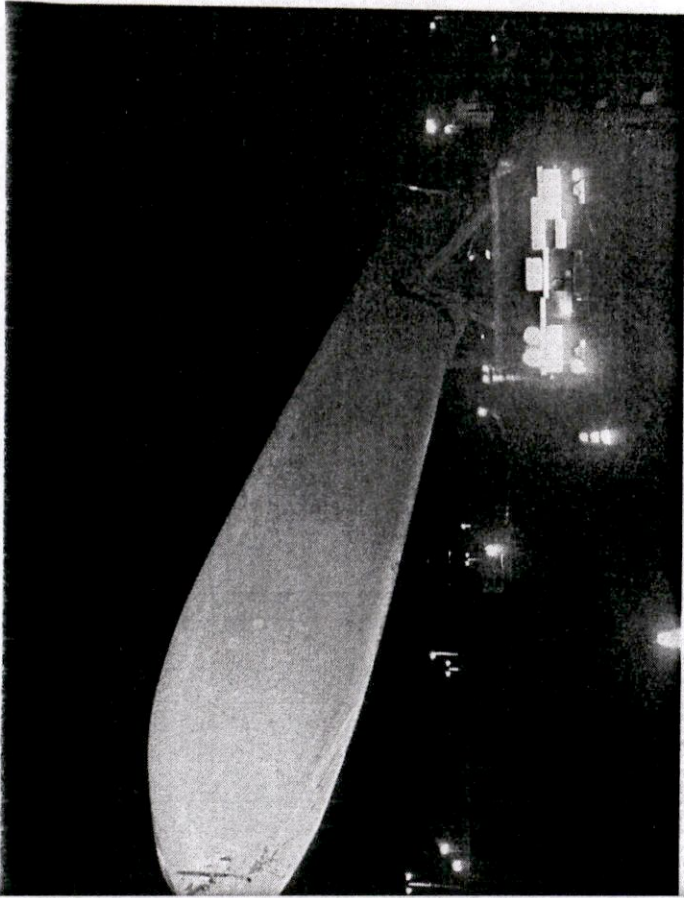

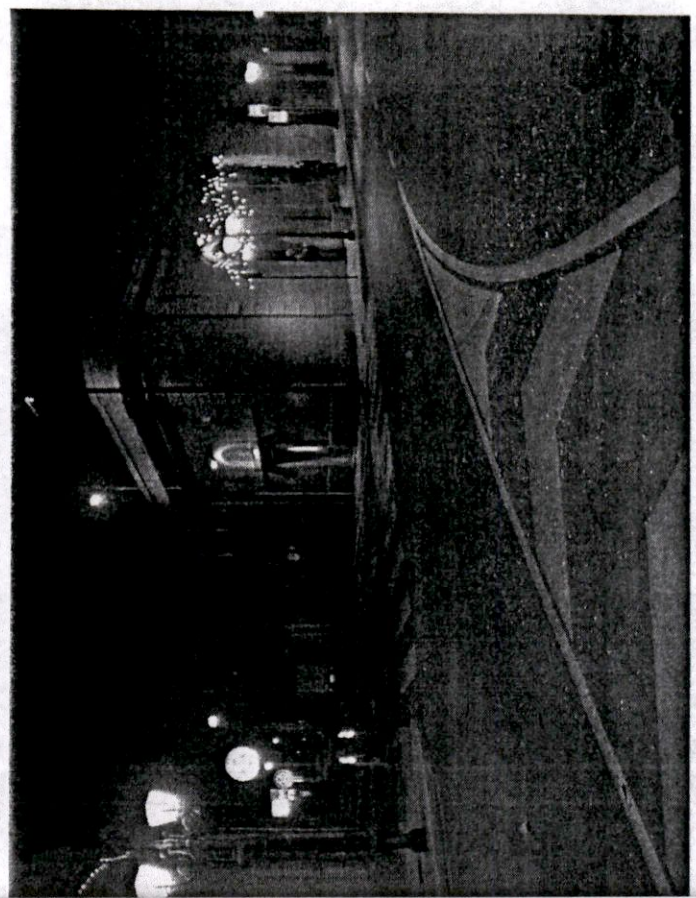
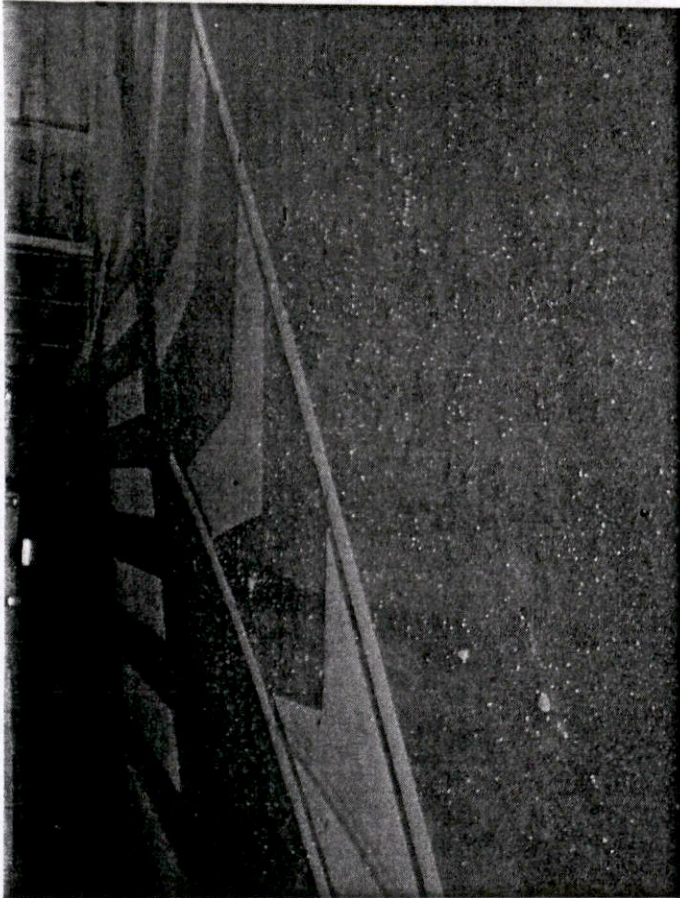



Stica Spedite

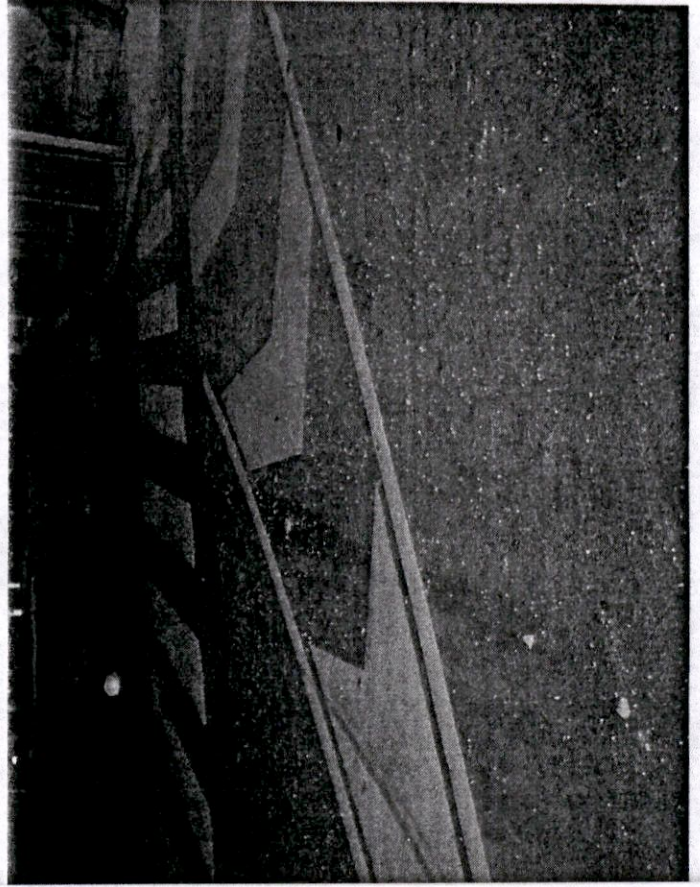
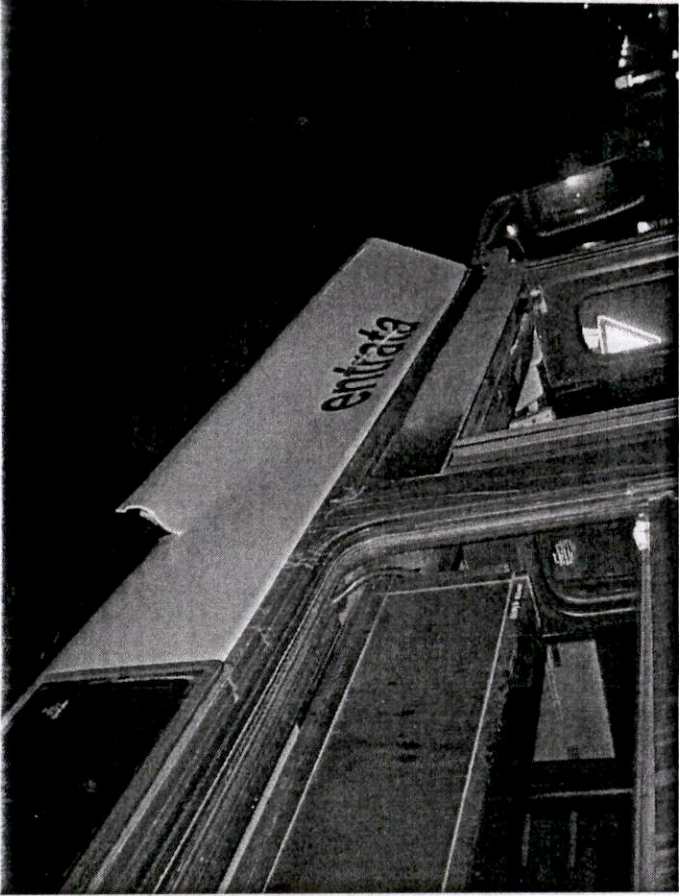

MUNICIPALE GIPPSBOROUGH

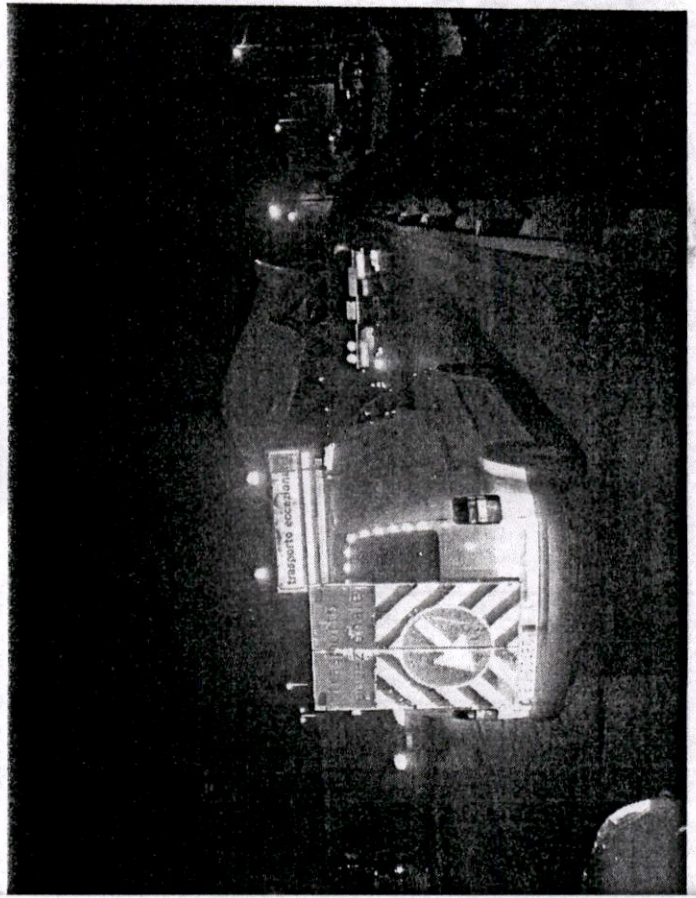
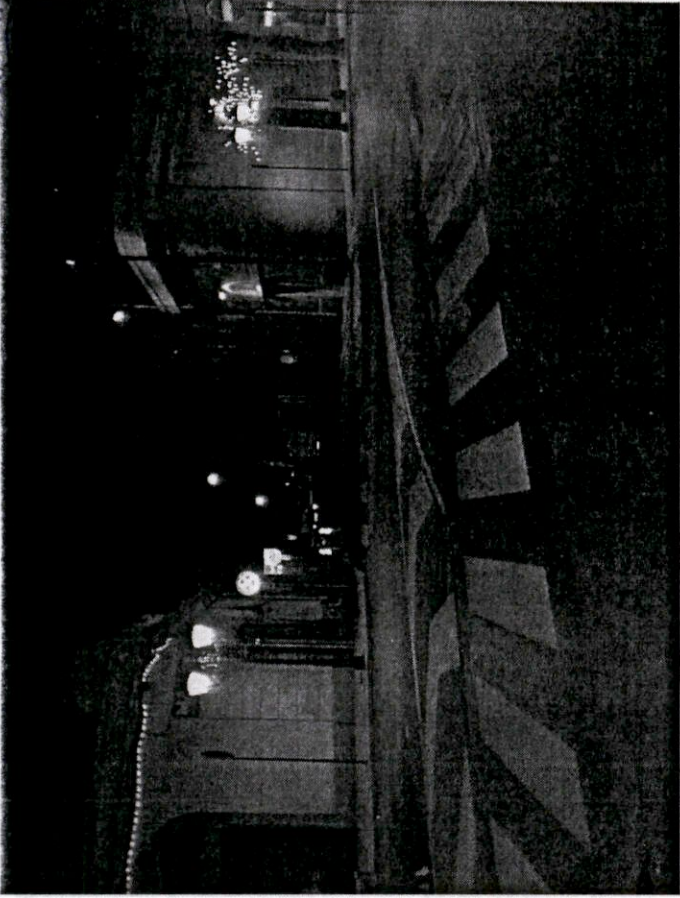

NO MARIA

S.F.

Al Comando di Polizia Municipale  
Piazzale Dante, 9/a 74100 TARANTO

**Modulo per richiesta di copia di atti in possesso del Comando di polizia municipale**

PROT. UFFICIO ACCESSO ATTI	Si assegna a Servizio/Ufficio:
N. DEL <u>179527</u>	<u>INFORTUNISTICA</u>

Spazio per diritti di segreteria



POLIZIA MUNICIPALE TARANTO	
Infortunistica Stradale	
Prot. nr. <u>179527</u>	<u>19-12-012</u>

Io sottoscritto/a BALBO CARLO, nato/a a TARANTO il 10/11/1963 e residente a TARANTO in Via LAGO MAGGIORE N. 13  
 in QUALITA' DI DIPENDENTE AMAT SPA ADDETTO ALL'UFFICIO SINISTRI

chiedo copia del seguente atto:

- accertamento contravvenzionale nr.....del..... (spese: €. 2,50)
- rapporto incidente stradale del. 04/12/2012 via: DUCA D' AOSTA  
 parti: AMAT (DWS18TR) / LA MOLISANA TRASP. (DK225YP) (spese: €.10,00)
- altro:..... (spese: €. 2,50)

per il seguente interesse giuridico: USO ASSICURATIVO

- Richiedo che la consegna avvenga:  a mano  
 tramite R.R. all'indirizzo su riportato (aggiunta spese: €.5,60).
- Prendo atto della somma prevista per ricerche, riproduzione e consegna dell'atto richiesto ed effettuo il relativo versamento  in contanti -  con allegato assegno circolare non trasferibile intestato a: Servizio Economato Comune Taranto, occorrente per l'acquisizione dei corrispondenti diritti di segreteria da applicare sulla richiesta a cura dei responsabili della Segreteria 2° Servizio P.M.
- Esibisco mio documento di identità e, nel caso di rapporto incidente stradale con feriti, Nulla-osta della Autorità Giudiziaria. Quale avvocato o rappresentante, allego inoltre per qualsiasi richiesta procura alla difesa o delega dell'interessato difeso o rappresentato.

Ta, li 18/12/2012 ..... [Signature]  
 Il/la richiedente

Verificato documento CARTA D'IDENTITA' n. AO 8282580 in corso di validità.

(Il presente fac-simile è disponibile sul sito internet del Comune: [www.Comune.Taranto.it](http://www.Comune.Taranto.it))

(spazio per l'ufficio di p.m. Interessato)

Vista la richiesta sopra riportata, valutato l'interesse giuridico espresso,  
 si ritiene non poter consentire al rilascio di copia della documentazione richiesta per i segg. motivi:  
 .....

si acconsente al rilascio di copia della documentazione nelle formalità richieste.

il richiedente, p.r. - (data:)

Il caposervizio /capoufficio

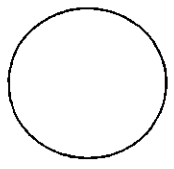



COMUNE DI TARANTO

DIREZIONE POLIZIA LOCALE

N. prog. 950 del 18-12-12

Cognome BALBO Nome CARLO

Oggetto della richiesta:

- Contravvenzioni/contenzioso ..... spese € 2,50

- Mod. decurtaz. punti verb.n. ....

- Reparto Mobile/viabilità ..... spese € 2,50

Infortunistica stradale 04.12.12 ..... spese € 10,00

- Altro .....

Data del ritiro 27.12.12



Firma operatore

*[Handwritten signature]*



**Oggetto:** SINISTRO DEL 04/12/2012 A POL. RCV N. 0000059497052/0000101 - AMAT SPA (DW518TR) / LA MOLISANA TRASPORTI SRL (DK225YP) - NS. RIF. 232/AR/12

**Mittente:** Sinistri <sinistriamat@amat.ta.it>

**Data:** 07/12/2012 12.56

**A:** CLD DI TARANTO ALLIANZ SPA <mailcld123@allianz.it>, Domenico RAELE <domenico.raele@allianz.it>

Si trasmette la denuncia di sinistro indicato in oggetto.  
Seguirà comunicazione dell'Aw. Claudio Petrone fiduciario dell'Amat Spa.

Distinti saluti.

**UFFICIO SINISTRI AMAT SPA**  
**D.ssa Tiziana TURSI**

—Allegati:—

---

232AR12.PDF

192 KB